



**SKANDIA
ELEVATOR**



Naše stroje sú navrhnuté na použitie vonku. Používame iba pozinkovaný oceľový plech. Súčasti spájame pomocou upínacích nitov a skrutiek, aby povrchová vrstva zostala neporušená. Hrany sú ohnuté, spoje a švy sa prekrývajú, pričom mnohé súčasti sú vypuklé, aby sa zabránilo vniknutiu vody. Spoje, ktoré sú jej vystavené najviac, sú utesnené aj gumovými lištami alebo silikónom. Produkty radu I-LINE sú navrhnuté pre závody s celoročnou nepretržitou prevádzkou.

SEI 35/14

Pásový korčkový elevátor SEI 35/14 je prispôsobený z hľadiska kapacity na zdvíhanie materiálu z príjmového transportéra/spodného dopravníka Skandia na vrchný dopravník Skandia. Na hornej aj dolnej strane môže byť plnený rovnakou kapacitou.

ŠTANDARDNÁ VÝBAVA:

- › Priamo montovaný motor s prevodovkou s rámom
- › Brzda elevátora a vypínač elevátora
- › Extra trecie dosky v kryte hlavy elevátora a nose výpadu
- › Odnímateľný kryt hlavy elevátora
- › Samočistiaca remenica v hlave a spodku
- › Nastavovacie zariadenie pásu v hlave a spodku
- › Napínacie zariadenie pásu v spodku
- › Inšpekčný otvor v šachte a klapke pre čistenie na oboch stranách v spodku
- › Tesniaca doska pre prítokový otvor
- › Antistatický korčkový pás a oceľové korčeky

PRÍSLUŠENSTVO:

- › Strieška pre motor s prevodovkou
- › Induktívna kontrola napnutia
- › Panely na uvoľnenie explózie
- › Napojenia, prítokové lieviky a klapky pre rôzne potreby
- › Bočná lišta prítoku (v niekoľkých variantoch pohonu)
- › Osivársky spodok s vysokými nohami a spodným poklopom na čistenie s bezpečnostným vypínačom
- › Šachta s dvomi inšpekčnými otvormi, jeden s priezorom
- › Kryt hlavy elevátora s aspiračným napojením.
- › Servisná plošina v dvoch rôznych variantoch, bezpečnostné obruče rebríka a odpočívacia plošina
- › Žiaruvzdorný korčkový pás odolný proti účinkom oleja a maziva

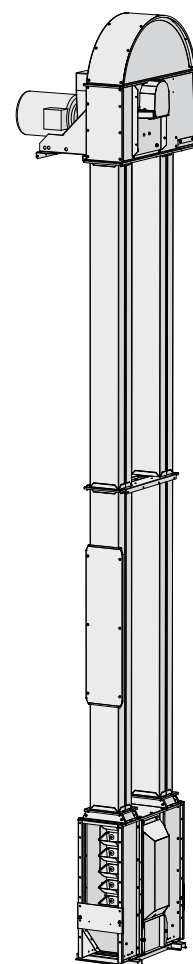

Brzda elevátora na remenici v hlave elevátora.



Antistatický korčkový pás s oceľovými korčekmi.

POZINKOVANÉ

**JEDNODUCHÉ NA
ÚDRŽBU**

ENERGETICKY EFEKTÍVNE

KOMPAKTNÉ

SPOĽAHLIVÉ

ĽAHKO MONTOVATEĽNÉ



**THE
LEADING
COMPANY**



Napájacia násypka medzi dopravníkom a elevátorom.

SEI 35/14 ROZMEROVÉ NÁKRESY

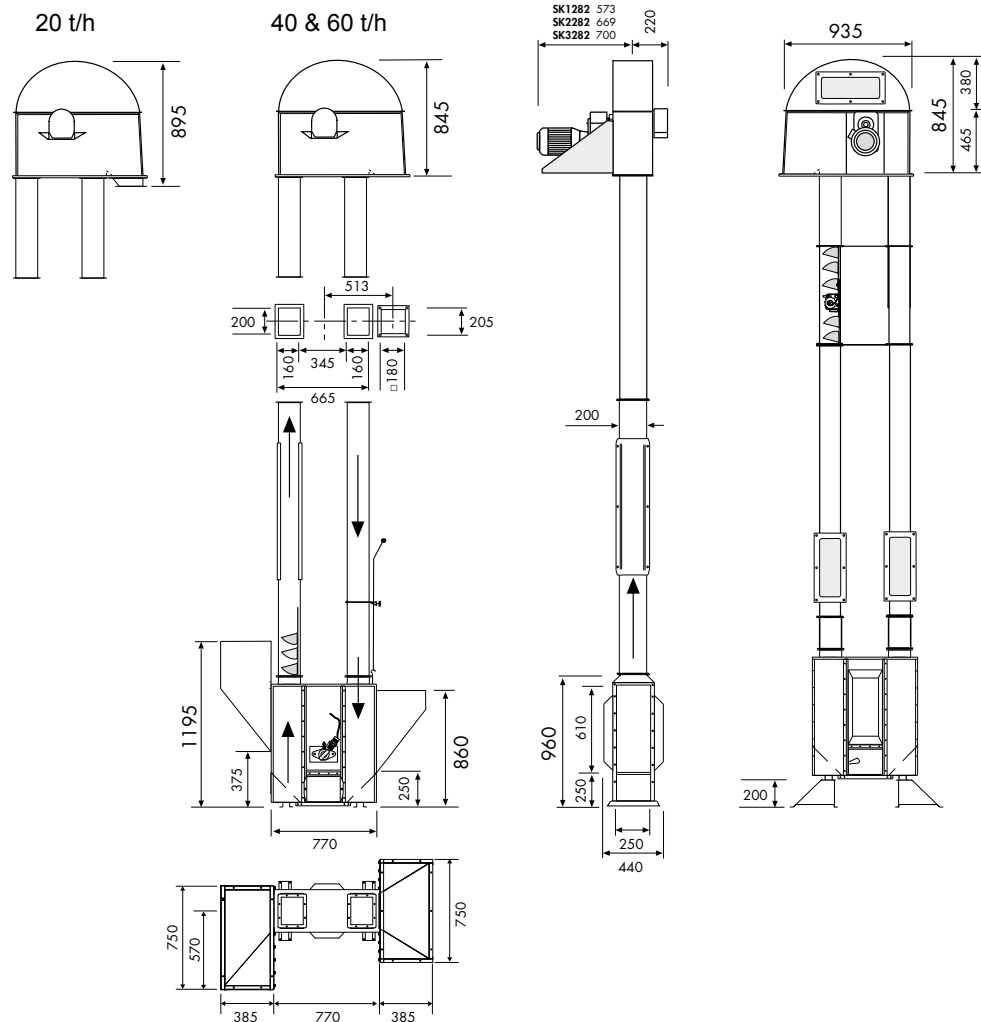

Všetky nákresy sú dostupné vo formáte CAD.

SEI KORČEKOVÝ ELEVÁTOR

35/14

		20 t/h	40 t/h	60 t/h
Kapacita pre 750 kg/m ³	t/h	20	40	60
Kapacita	m ³ /h	27	53	80
Otáčky/Rýchlosť pásu (Nom.)	ot/min	164 ot/min/3.1 m/s		
Priemer remenice	mm	360		
Model/šírka korčeka	Starco	140		
Max. korčeka/m pásu	kusov	11		
Korčeka/m pásu	kusov	2.8	5.6	8.4
Objem korčeka, čistý/hrubý	liter	0.65/0.85		
Hrúbka materiálu - korčeka	mm	1.5		
Šírka pásu	mm	160		
Typ pásu/štandard		EP 500/3 (Antistatické)		
Šachta, šírka/hĺbka	mm	200/160		
Hrúbka plechu, hlava/spodok	mm	2.0		
Hrúbka plechu, šachty	mm	1.25		
Alternatívna hrúbka plechu, šachty	mm	2.0		
Trieda ATEX (štandardné vybavenie)		II 3D/0D		

