

# Prekladacie vozy

# PERARD

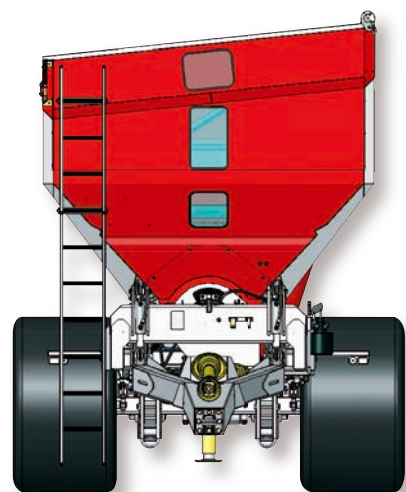

Francúzska spoločnosť PERARD patrí medzi popredných svetových výrobcov dopravnej aplikačnej techniky. Medzi hlavné výrobné produkty patria prekladacie vozy, rozmetadlá maštalného hnoja, ťahané rozmetadlá priemyselných hnojív a dopravná technika.



Čo sa týka prekladacích vozov treba povedať, že v ostatnom čase nachádzajú čoraz väčšie uplatnenie.

Prvý dôvod pre ich použitie je ten, že umožňujú pri zbere obilnín zvýšiť výkonnosť moderných obilných kombajnov až o 25 %, a druhý že majú univerzálne využitie.

Korba prekladacích vozov je kónického tvaru a má objem 19, 25 a 39 m<sup>3</sup>. Na dne korby sa nachádza závitovka, ktorá materiál dopravuje najprv smerom dopredu a ten je následne vyprázdňovacou závitovkou dopravovaný do dopravného prostriedku.

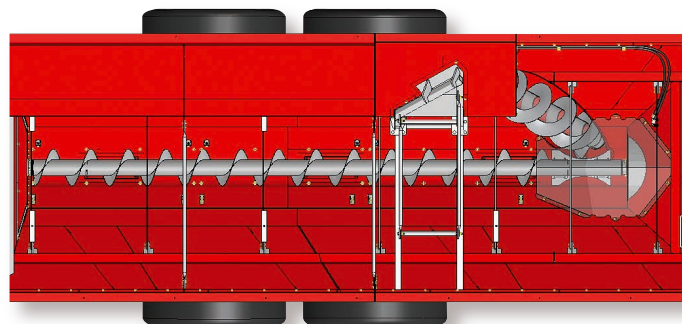

Pohon závitoviek je riešený od vývodového hriadeľa traktora cez špeciálnu prevodovku, prostredníctvom ktorej je možné závitovku uloženú na dne korby individuálne zapínať alebo vypínať. Vyprázdňovacia výška sa pohybuje v rozmedzí 2,0 – 4,6 m.

Korba je uložená na podvozku, ktorý pozostáva z rámu a náprav. Rám je vyrobený z hrubostenných profilov 300x100x8 mm, čím je zabezpečená dostatočná pevnosť a tuhosť. Súčasťou tiahla je aj hydraulicky ovládaná odstavňá noha.

Nápravy sú k rámu prichytené prostredníctvom listových pružín a to tak, že sa nachádzajú nad pružinou. Takéto riešenie znižuje ťažisko stroja a spolu s hydropneumatickým odpružením tiahla v značnej miere prispieva k stabilite celej súpravy.

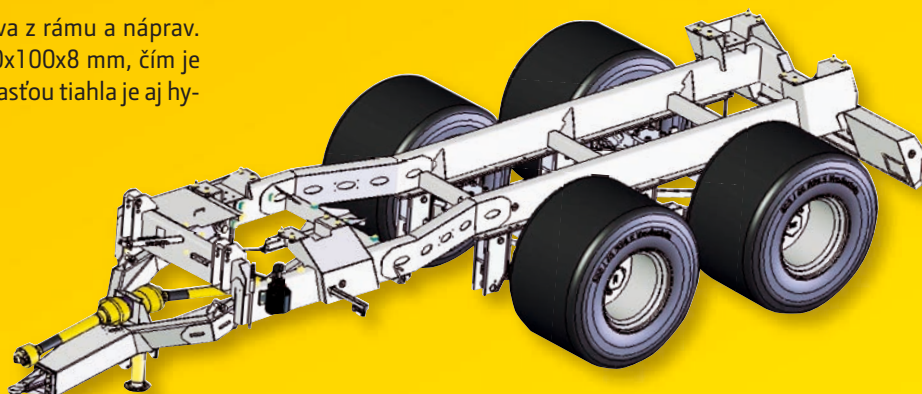



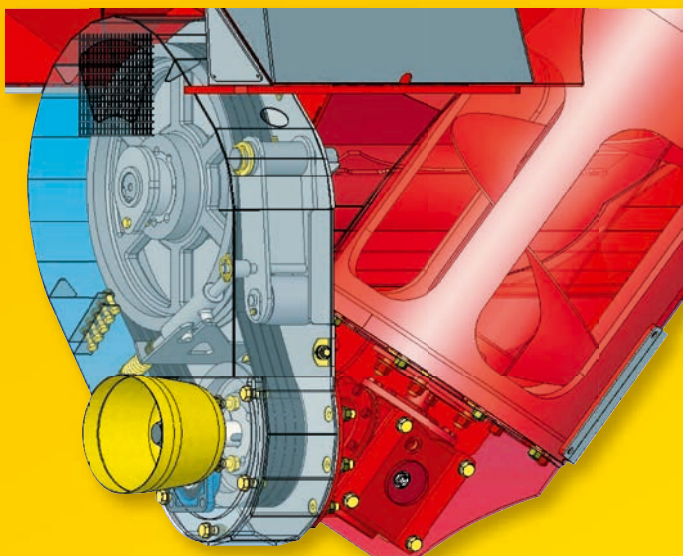

Vyprázdňovacia závitovka s priemerom 500 mm dosahuje výkonnosť 7,5 až 10 m<sup>3</sup>/min a umožňuje vyprázdňovať v každej polohe.



Ponúkané vozy predstavujú jedinečný koncept pri zbere obilia, plnení sejačiek a rozmetadiel priemyselných hnojív. Okrem toho je ich možné použiť aj pri nakládke vagónov.

Počet náprav závisí od nosnosti stroja a môžu byť v prevedení ako jednonápravové, dvojnápravové TANDEM a trojnápravové TRIDEM s riaditeľnými nápravami.

Nápravy sú brzdené 2-okruh. vzduchovými brzdami a sú stavané pre max. pojazďovú rýchlosť 40 km/h. Vozy je možné vybaviť väzňacím ústrojenstvom a zakrývacou plachtou.



Typ	INTERBENNE		
	TTR 19	TTR 25	TTR 39
Objem korby, m <sup>3</sup>	19	25	39
Pohotovostná hmotnosť, kg	4900	7900	10400
Rozmery (d x š x v), mm	7400 x 2540 x 3500	8800 x 2540 x 3500	11200 x 2540 x 3500
Vyprázdňovacia výška, mm	2000 – 4600	2000 – 4600	2000 – 4600
Priemer vyprázdňovacej závitovky, mm	500	500	500
Otáčky VH traktora, min <sup>-1</sup>	1000	1000	1000
Podvozok	jednonápravový	dvojnápravový	trojnápravový
Kolesá	650/65 R30,5	600/55 R26,5	600/55 R26,5
Max. povolená rýchlosť, km/h	40	40	40