

ÚŽITKOVÉ VOZIDLÁ GATOR



JOHN DEERE

NOTHING RUNS LIKE A DEERE

OBSAH





Gator zvládne viac	4–5
Poskytovanie kvality	6–9
Všestranná podpora	10–13

PRACOVNÉ ÚŽITKOVÉ VOZIDLÁ

Mimoriadne vlastnosti	16–17
Gator TS	18–19
Gator TX a TX Turf	20–21
Gator TE	22–23
Gator TH 6x4	24–25
Gator HPX815E	26–27
ProGator	28–29

TERÉNNÉ CROSS-OVER VOZIDLÁ

Mimoriadne vlastnosti	32–35
Gator XUV560E	36–37
Gator XUV590M	38–39
Gator XUV590M S4	40–41
Gator XUV855M	42–43
Gator XUV855M S4	44–45
Gator XUV835M	46–51
Gator XUV865M	46–51

PRÍSLUŠENSTVO	52–67
----------------------------	-------

TECHNICKÉ PARAMETRE	68–71
----------------------------------	-------

ZVLÁDNETE VIAC – S GATOROM

Vyberte si univerzálneho partnera, ktorý vám bude pomáhať s každodennou prácou, nech už je akákoľvek. Bez ohľadu na to, čo robíte a potrebujete, náš Gator vám s tým pomôže.





Pozrite si úchvatné multimediálne portréty reálnych majiteľov vozidiel Gator a ich sveta na stránke:

GATOR.JOHNDEERE.COM

POSKYTOVANIE KVALITY



V novej fabrike firmy John Deere v meste Horicon v americkom štáte Wisconsin majú pracovníci úplnú kontrolu nad kvalitou úžitkových vozidiel Gator stavaných a expedovaných náročným zákazníkom po celom svete.



Mobilný robot s názvom OTTO si dobíja batérie v dokovacej stanici. Roboty OTTO neustále rozvážajú súčiastky naprieč montážnou linkou a udržiavajú tak plynulosť výroby.

Keďže naši pracovníci montujúci úžitkové vozidlá Gator veľmi dbajú na kvalitu, je prirodzené, že si chcú všetko robiť sami. A vďaka významnému rozšíreniu továrne firmy John Deere v Horicone tak aj robia! V novom objekte s rozlohou 125 000 m² sa prvýkrát pod jednou strechou vozidlá montujú aj expedujú, takže zamestnanci majú oba procesy úplne pod kontrolou.

„Toto rozšírenie úplne zmenilo náš spôsob práce,“ usmieva sa riaditeľ fabriky Steve Johnson. „Teraz môžeme umiestniť každý Gator na montážnu linku, kde pobudne až do úplného zmontovania a expedovania podľa požiadaviek zákazníka.“

Nová budova – prvé významné rozšírenie výroby v Horicone za viac ako 30 rokov – je logickou odpoveďou na celosvetovo narastajúci dopyt po vozidlách Gator. Skombinovaním dvoch samostatných operácií sa zefektívnil celý expedičný proces a naši kvalifikovaní pracovníci tak môžu zabezpečiť, že všetko prebieha presne tak, ako má.

**„NOVÁ BUDOVA NÁM
POSKYTLA DOSTATOK
MIESTA NA ĎALŠÍCH
10 AŽ 15 ROKOV, TAKŽE
MÔŽEME POKOJNE RÁSŤ.“**

STEVE JOHNSON,
RIADITEĽ FABRIKY



Rám a hnacie ústrojenstvo tradičného radu T sú umiestnené na montážnu linku. Tú opustia už ako zmontovaný Gator radu T.

„PRIBLIŽNE 40 PERCENT SVOJHO ČASU TRÁVIM VO VÝROBNEJ HALE, PRETOŽE TAM SA ROZHODUJE O KVALITE.“

STEVE JOHNSON,
RIADITEĽ FABRIKY

Hlavnou výhodou novej linky je zdokonalená ergonómia. Na obrázku dvaja montéri pomocou zdvíhacieho asistenta umiestňujú na montáž ochranný rám pre obsluhu (OPS).

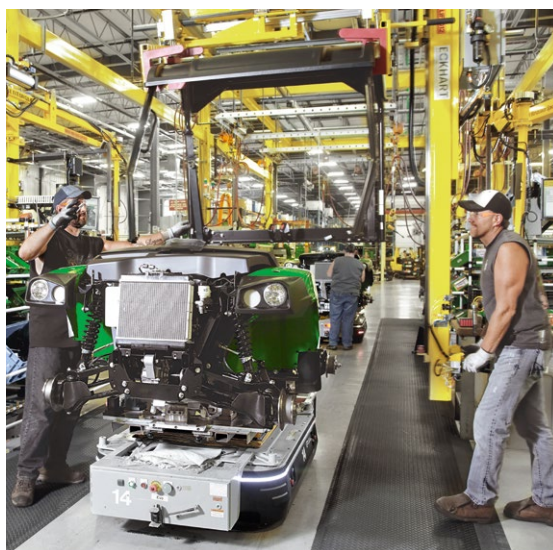

Montér Dick Marschke kontroluje úroveň prevádzkových kvapalín Gatora. Všetko dávkovanie kvapalín je monitorované a kalibrované počítačom pre každý špecifický model.



Hotovo! Montéri Mike Bednar a Craig Miller uťahujú OPS na rám Gatora.



Ak to znie ako manažérsky žargón, je to z toho dôvodu, že množstvo veľkých spoločností zaviedlo v posledných rokoch podobný prístup. Väčšina sa inšpirovala japonskými výrobcami. Rozdiel medzi nimi a fabrikou v Horicone je ten, že táto stratégia tu spontánne funguje už viac ako 156 rokov a je zakódovaná v DNA kóde fabriky. Niektorí pracovníci v Horicone sú dokonca treťou či štvrtou generáciou zamestnancov firmy John Deere. Na pracovisku vládne rodinná súdržnosť a zmysel pre kontinuitu, vďaka ktorým v priebehu času udržiavame našu nadštandardnú kvalitu. Jednoducho povedané, nikto by nepripustil nejaké dočasné či provizórne riešenie, pretože, ako sucho dodáva Steve, „všetci vedia, že keby sa stroj následne vrátil s poruchou, museli by ho opravovať.“

Je teda jasné, že táto nová modernizovaná budova je pre tím, ktorý hľadá na každý detail, ako stvorená. Všetci v Horicone sú z nových priestorov nadšení. Najviac z nich však budete ťažiť vy, naši zákazníci. Nech už sa jedná o akýkoľvek model či špecifikáciu, môžete byť pokojný, pretože Steve a jeho tím majú všetko pod kontrolou a zabezpečia, aby váš Gator dorazil rýchlo, načas a aby bol presne podľa vašich požiadaviek. ■



Objednané Gatory čakajúce na expedovanie. Všetky dostupné konfigurácie sa v novej fabrike montujú na dvoch montážnych linkách, čím sa dosahuje maximálna flexibilita.



VŠESTRANNÁ PODPORA

Od poradenstva a predaj cez údržbu až po opravy – váš lokálny partner John Deere má všetko potrebné, aby vaša investícia stále pracovala ako hodinky. Nájdite svojho najbližšieho predajcu John Deere na stránke dealerlocator.deere.com





GLOBÁLNA KOMUNITA

Pracovníci vášho miestneho zastúpenia firmy John Deere sú tu vždy pre vás – s osobnými službami, na ktoré sa môžete spoľahnúť. Ako súčasť spoločnosti John Deere, spájajú svoj vlastný osobitý štýl so všetkými výhodami silnej globálnej spoločnosti.

FINANCOVANIE NA MIERU

John Deere Financial pomáha svojim zákazníkom pri budovaní ich firiem a podnikov už viac ako 150 rokov. Vďaka tomu, že podrobne poznáme váš trh a problémy, s ktorými sa potýkate, vám dokážeme ponúkať konkurencieschopné financovanie šité na mieru pre stroje, s ktorými chcete nastaviť latku vyššie.

Váš miestny predajca John Deere vám pomôže vybrať najvýhodnejšiu možnosť pre vašu firmu, od splátkového predaja až po lízing a prenájom. Tak prečo sa nezastaviť a neprediskutovať vaše možnosti?



PowerGard

UVOĽNITE SA – MÁME TO POD PALCOM

Systém technickej starostlivosti PowerGard Maintenance a plán ochrany PowerGard Protection zabezpečia, že vaše stroje budú vždy v špičkovom stave a pripravené na prácu.



Maximálna doba bezporuchovej prevádzky, minimálne starosti – PowerGard vám umožní sústrediť sa na vaše podnikanie, zatiaľ čo my sa postaráme o vaše stroje.

BALÍKY POWERGARD

TECHNICKÁ STAROSTLIVOSŤ
POWERGARD MAINTENANCE

TECHNICKÁ STAROSTLIVOSŤ POWERGARD
MAINTENANCE

PLÁN OCHRANY POWERGARD
PROTECTION

TECHNICKÁ STAROSTLIVOSŤ POWERGARD
MAINTENANCE

PLÁN OCHRANY POWERGARD PROTECTION

PLÁN OCHRANY POWERGARD
PROTECTION PLUS



FAKTY, ŽIADNE ODHADY

Už ste si niekedy želali, aby ste mohli poslať svoj stroj na RTG a videli, či je vo vnútri všetko v poriadku? Prehliadka Expert Check je niečo veľmi podobné: ide o dôkladnú diagnostiku všetkých kľúčových komponentov (vrátane snímačov, elektroniky a softvéru) s použitím najaktuálnejších, pracovných kontrolných zoznamov a nástrojov, ktoré sú určené výlučne pre predajcov John Deere. Výsledkom je podrobná správa, ktorá uvádza presný stav vášho stroja, ako aj to, čo je potrebné vykonať a hlavne kedy.

PREHLADNÉ CENY

Na základe tejto správy nám môžete presne povedať, aké servisné práce si prajete vykonať. S prehľadnými cenami, kompletnými balíkmi náhradných dielov a prác kontroly Expert Check nepripúšťame žiadne odhady v prípade opráv a údržby.



NÁHRADNÉ DIELY A OPRAVY

Aj tak skvelý stroj ako John Deere bude raz potrebovať opravu. Keď tento deň príde, naši predajcovia spravia všetko pre to, aby boli vaše prestoje minimálne. Vďaka najmodernejšej dielni, vyškolenému technickému tímu a najnovším aktualizáciám priamo z výrobného závodu dokážu poskytnúť profesionálnu podporu. A ak si váš stroj vyžaduje iba menšiu opravu, ktorú zvládnete aj sami, všetky potrebné diely vám poskytnú do jedného pracovného dňa, a to dokonca aj pre staršie modely.



PRACOVNÉ ÚŽITKOVÉ VOZIDLÁ



Hľadáte schopného partnera, ktorý sa pohybuje ľahko, ale maká tak tvrdo ako vy?
Tak potom je pre vás Gator ako stvorený.



MIMORIADNE VLASTNOSTI

PRACOVNÉ ÚŽITKOVÉ VOZIDLÁ





VYSOKO FLOTAČNÉ PNEUMATIKY

Všetky úžitkové vozidlá Gator modelového radu T jazdia na vysoko flotačných pneumatikách, ktoré vám umožnia tvrdo pracovať bez poškodenia trávniku. Vďaka ich špeciálnemu dezénu sú rovnako vhodné na tvrdé, tak aj na mäkké povrchy.



BRZDY

Každý brzdový systém nastavujeme presne podľa predpísanej nosnosti vozidla. S nákladom vzadu zastavíte rovnako dobre, ako bez nákladu.



INTUITÍVNE OVLÁDACIE PRVKY

Dokonca aj keď ste nikdy predtým Gator nešoférovali, okamžite sa budete cítiť ako doma. Všetky ovládacie prvky sú jednoduché, jasné a presne tam, kde majú byť.



GATOR TS

POVAŽUJTE TO ZA VYBAVENÉ



TS

Benzínový motor
Zdvihový objem: 401 ccm
Rýchlosť: 32 km/h
Odpruženie zadnej nápravy: Dve vysoko flotačné, nízkotlakové pneumatiky (pevná náprava)
Ťažná kapacita: 408 kg
Nosnosť: 227 kg

- Pohodlná nízka nakladacia výška
- Nízke ťažisko



NÍZKA NAKLADACIA VÝŠKA

S nakladacou výškou len 63,5 cm je jednoduché plne využiť nosnosť 227 kg.

JAZDITE ŠTÝLOVO

Plynulý chod motora a intuitívne ovládanie robia z riadenia pôžitok.



GATOR TX A TX TURF

PRACUJTE TVRDO BEZ ZAŽAŽENIA TRÁVNÍKA





NÁKLADNÁ PLOŠINA

Bočnice nákladového priestoru je možné v priebehu niekoľkých minút odmontovať, čím sa nákladný priestor zmení na plošinu.

NA VŠETKÝCH MODELOCH TX A TX TURF

- Odpruženie zadnej nápravy:
Polonezávislé tlmiče
s vinutými pružinami
- Ťažná kapacita: 454 kg
- Nosnosť: 272 kg
- Nízke ťažisko
- Nákladový priestor Deluxe
- Kotúčové brzdy na všetkých
kolesách

ZADNÉ VÝKLOPNÉ ČELO NÁKLADNÉHO PRIESTORU

Zadné výklopné čelo v štýle pick-up môžete vyklopiť o 90 stupňov alebo spustiť úplne dole o 150 stupňov. Západku je možné uvoľniť jednou rukou.



TX

Benzínový motor
Zdvihový objem: 675 ccm
Rýchlosť: 32 km/h

TX TURF

Benzínový motor
Zdvihový objem: 401 ccm
Rýchlosť: 25 km/h

- Štart nožným pedálom

ZVÝŠENIE BOČNÍC NÁKLADOVÉHO PRIESTORU

Zvýšením bočníc a zväčšením objemu nákladového priestoru môžete prepraviť dvojnásobné množstvo trávy, odpadu alebo mulču. Zvýšená časť zadného čela sa v hornej časti vyklápa pre jednoduchší transport sypkého materiálu.

GATOR TE

GATOR S NULOVÝMI EMISIAMI,
KTORÝ NIKDY NEODDYCHUJE





TE

Elektromotor
Rýchlosť: 24 km/h
Odpruženie zadnej nápravy: Dve vysoko flotačné, nízkotlakové pneumatiky (pevná náprava)
Ťažná kapacita: 273 kg
Nosnosť: 227 kg

- Mimoriadne tiché elektrické ovládanie
- Nulové emisie



NEOBYČAJNE TICHÝ ELEKTRICKÝ POHON

Vďaka ôsmim akumulátorom s vysokou kapacitou dokáže Gator TE ťažko pracovať 7 – 8 hodín bez nabíjania, pričom neprodukuje žiadne emisie a prakticky ani žiadny hluk. Každá jednotka obsahuje vstavanú nabíjačku schválenú spoločnosťou UL, ktorá sa automaticky vypne pri úplnom nabití batérie.

USILOVNÝ PRACOVNÍK

Nenechajte sa oklamať pokojným exteriérom úžitkového vozidla Gator TE. Pevné, jednodielne kované nápravy, púzdra zadnej nápravy z hliníkovej zliatiny a nákladový priestor Deluxe robia z tohto vozidla skvelý stroj na ťažkú prácu v akýchkoľvek podmienkach.



GATOR TH 6X4

UTIAHNE VIAC, NEŽ BY STE ČAKALI





PLNÝM VÝKONOM VPRED

Výkonný, ale úsporný naftový motor robí z vozidla Gator TH 6x4 rýchly stroj aj v najnáročnejších podmienkach.

TH 6X4

Naftový motor
Zdvihový objem: 854 ccm
Rýchlosť: 32 km/h
Pohon všetkých 4 kolies
Odpruženie zadnej nápravy: Štyri vysoko flotačné, nízkotlakové pneumatiky (pevná náprava)
Ťažná kapacita: 726 kg
Nosnosť: 508 kg

– Nízka nakladacia výška



GOLF PRO

So šiestimi vysoko flotačnými kolesami sa Gator TH 6x4 s ľahkosťou pohybuje po vašom vzácnom trávniku.



ŠAMPIÓN ŤAŽKEJ VÁHY

Gator TH 6x4 je s nosnosťou 508 kg najsilnejším členom rodiny modelového radu T.

GATOR HPX815E

PRIPRAVENÝ NA PRÁCU





BEZPEČNOSŤ NA PRVOM MIESTE

Vaša bezpečnosť je vždy na prvom mieste. To je dôvod, prečo je úžitkové vozidlo Gator HPX815E štandardne vybavené rámom ROPS (ochranná konštrukcia v prípade prevrátenia), prístreškom a pohodlnými 3-bodovými bezpečnostnými pásmi automobilového typu.

NAKLADAJTE, KOĽKO VLÁDZETE

Ťažký náklad? Vďaka nosnosti 454 kg to nie je žiadny problém.

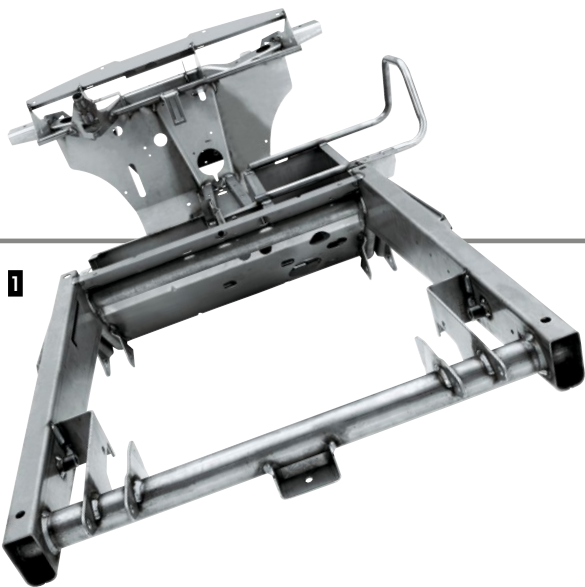

HYDRAULICKY TVAROVANÝ OCEĽOVÝ RÁM S VYSOKOU PEVNOSŤOU

Naše hydraulicky tvarované rámy majú menej zvarov a skrutkových spojov, čím sa dosahuje ich maximálna životnosť, vysoká odolnosť proti krúteniu a ťažkým nákladom.

HPX815E

Naftový motor
Zdvihový objem: 854 ccm
Rýchlosť: 40 km/h
Pohon všetkých 4 kolies
Odpruženie zadnej nápravy: Tlmiče s vinutými pružinami
Ťažná kapacita: 590 kg
Nosnosť: 454 kg

- I** – Hydraulicky tvarovaný oceľový rám s vysokou pevnosťou
- Štandardný rám Deluxe ako ochrana pri prevrátení (ROPS)
- Cestná homologizácia*

* Typ homologizácie sa môže v jednotlivých krajinách líšiť. Obráťte sa na svojho predajcu.



KRÁTKA BRZDNÁ DRÁHA

Plne hydraulické brzdy zabezpečujú prvotriedny brzdný výkon.

PROGATOR

KLUBOVÝ PROFESIONÁL





SKVELÁ POVRCHOVÁ ÚPRAVA S POLOVIČNÝM ÚSILÍM

Stroj TD100 Top Dresser je vybavený bezšvovým dopravným pásom s kapacitou až 538 litrov. A navyše, násypka je vyrobená z ocele s galvanickou povrchovou úpravou.

PROGATOR

Naftový motor
Zdvihový objem: 1115 ccm
Rýchlosť: 31 km/h
Voliteľný pohon všetkých 4 kolies
Odpruženie zadnej nápravy: Dvojité listové pružiny a tlmiče
Ťažná kapacita: 680 kg
Nosnosť: 907 kg

- Malý polomer otáčania
- Nízke ťažisko
- 5-stupňová synchronizovaná prevodovka

PRIESTOR PRE VIAC MOŽNOSTÍ

PROGATOR znesie skutočne veľa vďaka svojej masívnej nosnosti až 907 kg a nízkemu ťažisku – doslovne!



LEN NECH TO STRIEKA!

Postrekovač HD200 s tým nemá vďaka objemu až 750 litrov najmenší problém. So škálou ramien s dĺžkou 4,6 m, 5,5 m a 6,4 m máte na výber viacero možností.



MAJSTER SVOJHO REMESLA

Zberný systém na trávniky TC125 vám pomôže zrýchliť tempo pri zbere prevzdušňovacích jadier, piesku, pokosenej trávy a lístia.

TERÉNNÉ CROSS-OVER VOZIDLÁ

RÔZNE VYUŽITIA V JEDNOM



Zažite jazdu svojho života vo vozidle Gator XUV! Nech už šoférujete mimo cesty alebo po nej, jazda v týchto pracovných vozidlách, plne vybavených na bezpečnú a bezchybnú prácu, je vzrušujúca.



MIMORIADNE VLASTNOSTI

TERÉNNÉ CROSS-OVER VOZIDLÁ



PLNE NEZÁVISLÉ ODPRUŽENIE

Odpruženie sa prispôsobuje v závislosti na užitočnom zaťažení vozidla a jazda na predných aj zadných sedadlách je tak veľmi pohodlná. Stabilizačná tyč na zadnej náprave znižuje naklápanie karosérie v extrémnych podmienkach.

2

SKUTOČNÝ 4WD NA VYŽIADANIE

Pre konzistentné 2WD nastavte elektronický kolískový spínač umiestnený na prístrojovej doske do polohy „OFF“. Pre najlepší výkon 4WD vo svojej triede nastavte tento spínač do polohy „ON“. Automaticky sa tak uzamkne predný diferenciál vždy, keď sa zadné kolesá prešmyknú. Pretože zadné kolesá neprešmykujú pri jazde z kopca, alebo pri brzdení motorom, predné kolesá sa za týchto okolností nezapájajú.

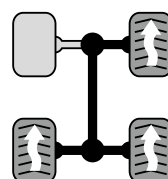

Konkurencia

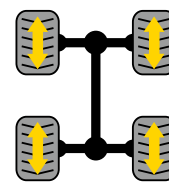

Modelový rad XUV

5 OCEĽOVÝ RÁM

Stále rovnaký tvar! Robustný oceľový rám je extrémne pružný a poskytuje všetku stabilitu, ktorú potrebujete.

6 NÁKLADOVÝ PRIESTOR DELUXE

V nákladovom priestore Deluxe bude váš náklad v bezpečí aj pri jazde v teréne.

BRZDNA SÚSTAVA AUTOMOBILOVÉHO TYPU

Výkonné dvojpiestové hydraulické brzdy splnia vaše očakávania v akýchkoľvek podmienkach.

4

PLNE UZAVRETÁ PREVODOVKA S PLYNULO MENITEĽNÝM PREVODOM (CVT)

Chcete vyššiu rýchlosť a viac pohodlia v kombinácii s ešte nižšou spotrebou? S dvojrýchlostnou prevodovkou CVT zabudnete na radenie a budete si len užívať prvotriednu výkonnosť od najnižšej až po najvyššiu rýchlosť.

3



POSILŇOVAČ RIADENIA

Posilňovač riadenia je štandardnou výbavou modelov XUV590M, XUV590M S4, XUV855M, XUV855M S4, XUV835M a XUV865M.



PRIPRAVENÝ NA CESTU

Všetky naše vozidlá XUV sú plne homologizované a pripravené na prevádzku po verejných komunikáciách.



MODERNÁ KABÍNA

Kabína modelov XUV835M a XUV865M zvyšuje úroveň z hľadiska pohodlia, priestranosti a úložného priestoru.

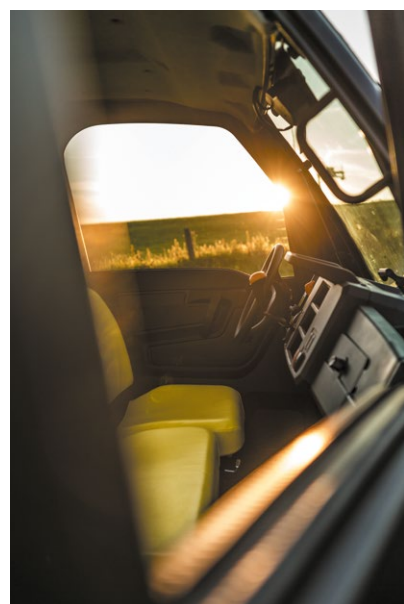

GATOR XUV560E

SPOĽAHLIVÝ MAJSTER VŠETKÝCH REMESIEL





PLNE NEZÁVISLÉ ODPRUŽENIE

Vozidlo predstavuje nový štandard v pohodlí. Poskytuje prvotriedne ovládanie v teréne a skvelú trakciu v akýchkoľvek podmienkach.

POLYURETÁNOVÉ DVERE (VOLITEĽNÉ)

Pre offroad ponúkame plastové polyuretánové dvere, ktoré vás ochránia pred nepriaznivým počasím.

PRÁCA S ĽAHKOSŤOU

Zadné výklopné čelo nákladového priestoru Deluxe je možné vyklopiť až o 90°, vďaka čomu môžete nakladať a vykladať náklad bez namáhania chrbta.



XUV560E

Benzínový motor
Zdvihový objem: 570 ccm
Rýchlosť: 45 km/h
Pohon všetkých 4 kolies
Plne nezávislé odpruženie kolies
Ťažná kapacita: 499 kg
Nosnosť: 181 kg

– Cestná homologizácia*

* Typ homologizácie sa môže v jednotlivých krajinách líšiť. Obráťte sa na svojho predajcu.

POHODLIE VODIČA

Vďaka prístrojovej doske automobilového typu, nožnému pedálu parkovacej brzdy a dostatočnej kapacite úložného priestoru je riadenie vozidla XUV560E skutočným pôžitkom.



PLNE UZAVRETÁ PREVODOVKA S PLYNULO MENITEĽNÝM PREVODOM (CVT)

Vysoko umiestnený prívod vzduchu do motora a prevodovky CVT zabraňujú vode a nečistotám dostať sa do motora a zamedzujú tak prehrievaniu.



GATOR XUV590M

SPRAVÍ. SKUTOČNE. ČOKOL'VEK.





KVALITNÁ JAZDA

Užívajte si plynulé a pohodlné ovládanie vďaka posilňovaču riadenia, pohonu všetkých 4 kolies a plne nezávislému odpruženiu kolies.

XUV590M

Benzínový motor
Zdvihový objem: 586 ccm
Rýchlosť: 60 km/h
Pohon všetkých 4 kolies
Plne nezávislé odpruženie kolies
Posilňovač riadenia: Štandardná výbava
Ťažná kapacita: 499 kg
Nosnosť: 181 kg

– Cestná homologizácia*

* Typ homologizácie sa môže v jednotlivých krajinách líšiť. Obráťte sa na svojho predajcu.

VÝKON NA ROZDÁVANIE

Dokonca aj na svahu so sklonom 20 % udrží motor s výkonom 32 konských síl maximálnu rýchlosť až 60 km/h.



ODOLNÝ A BEZPEČNÝ

Odpruženie zvládajúce veľké zaťaženie, kolesá aj pneumatiky boli skonštruované pre dlhoročnú tvrdú prácu.



POLOVIČNÉ DVERE

Vďaka týmto robustným plastovým polovičným dverám budete v bezpečí a zároveň vám nebudú brániť vo výhľade.



DIGITÁLNA PRÍSTROJOVÁ DOSKA

Prezerajte si naraz 18 funkcií – od rýchlosti a otáčok motora, cez stav palivovej nádrže, až po teplotu a diagnostiku.

GATOR XUV590M S4

ŠTYRI SEDADLÁ PRE ŠTYRI ÚSMEVY





NÁKLADOVÝ PRIESTOR A VÄČŠIA NOSNOSŤ

Vyklápací nákladový priestor s nosnosťou 181 kg má 20 pevných bodov pre upevnenie nákladu a západku jeho zadného výklopného čela uvoľníte pohodlne jednou rukou, takže nakladanie a vykladanie bude hračka. Pre dlhšie predmety, ako sú rúry alebo rebríky, stačí sklopiť zadnú sedadlovú lavicu.



DIGITÁLNA PRÍSTROJOVÁ DOSKA

Na jasnom digitálnom displeji uvidíte až 18 funkcií súčasne.

XUV590M S4

Benzínový motor
Zdvihový objem: 586 ccm
Rýchlosť: 60 km/h
Pohon všetkých 4 kolies
Plne nezávislé odpruženie kolies
Posilňovač riadenia: Štandardná výbava
Ťažná kapacita: 499 kg
Nosnosť: 181 kg

– Cestná homologizácia*

* Typ homologizácie sa môže v jednotlivých krajinách líšiť. Obráťte sa na svojho predajcu.



ODPRUŽENIE

Jazdite sebaisto vďaka posilňovaču riadenia, skutočnému pohonu všetkých kolies 4WD a plne nezávislému odpruženiu kolies.

GATOR XUV855M

VÝKON AJ NA TIE NAJŤAŽŠIE PRÁCE





PRACUJE TAK TVRDO AKO VY

Vozidlo XUV855M s robustnou konštrukciou a celkovým užitočným zaťažením 635 kg budete skutočne využívať po celý rok.

XUV855M

Naftový motor
Zdvihový objem: 854 ccm
Rýchlosť: 40 km/h
Pohon všetkých 4 kolies
Plne nezávislé odpruženie kolies
Posilňovač riadenia: Štandardná výbava
Ťažná kapacita: 680 kg
Nosnosť: 454 kg

– Cestná homologizácia*

* Typ homologizácie sa môže v jednotlivých krajinách líšiť. Obráťte sa na svojho predajcu.

NIČ HO NEZASTAVÍ

Vďaka skutočnému pohonu všetkých 4 kolies na požiadanie sebaisto pokoríte aj ten najťažší terén.



PRÍJEMNÝ STRÁVENÝ ČAS

Dorazte s úsmevom na perách! Výkon počas jazdy na ceste je tak skvelý, že si budete želať, aby jazda trvala dlhšie.

PRIPRAVENÝ NA CESTU

Všetky naše vozidlá XUV sú plne homologizované a pripravené na prevádzku po verejných komunikáciách.



GATOR XUV855M S4

MIESTO PRE ŠTYROCH A OMNOHO VIAC





KONVERTIBILNÁ ZADNÁ LAVICA

Ak potrebujete odviezť alebo uložiť dlhé predmety, zadnú sedadlovú lavicu sklopte v priebehu pár sekúnd.

XUV855M S4

Naftový motor
Zdvihový objem: 854 ccm
Rýchlosť: 51 km/h
Pohon všetkých 4 kolies
Plne nezávislé odpruženie kolies
Posilňovač riadenia: Štandardná výbava
Ťažná kapacita: 680 kg
Nosnosť: 454 kg

– Cestná homologizácia*

* Typ homologizácie sa môže v jednotlivých krajinách líšiť. Obráťte sa na svojho predajcu.

NÁKLADOVÝ PRIESTOR PLNEJ VEĽKOSTI

Vo verzii S4 sa pohodlne usadia 4 cestujúci, pričom je zachovaný nákladový priestor rovnakej veľkosti ako pri 2-miestnej verzii XUV855M.



DOSTATOK MIESTA PRE ŠTYROCH ĽUDÍ

Štyri miesta na sedenie. Skutočný pohon všetkých štyroch kolies na požiadanie a plne nezávislé odpruženie pre hladkú, pohodlnú jazdu.

JAZDA, NA KTORÚ BUDETE SPOMÍNAŤ

Výkonný naftový motor, hydraulické kotúčové brzdy a posilňovač riadenia robia z tohto vozidla so 4 miestami na sedenie prekvapivo svižné a rýchle vozidlo.



GATOR XUV835M

GATOR XUV865M

VRCHOL POHODLIA
A VÝKONU



BEZ KOMPROMISOV

Gatory sú naše najlepšie vozidlá a spĺňajú všetky nároky na výkon, kapacitu a pohodlie ako v aute. Ak hľadáte to najlepšie, práve ste to našli.



DOSTAŇTE SA ĎALEJ

Vďaka pohonu všetkých štyroch kolies na požiadanie a ešte vyššej svetlej výške sa oba modely dostanú aj tam, kde by mali iné vozidlá problém.



ODVEZTE VŠETKO, ČO CHCETE

Máte ťažký alebo rozmerný náklad? Žiadny problém. Tieto vozidlá poskytujú dostatočnú ťažnú silu aj nosnosť. Taktiež skvelo udržiavajú smer jazdy a disponujú skvelými brzdami.





JAZDITE ŠTÝLOVO

Či už ide o úplne otvorené miesto pre vodiča alebo kabínu montovanú vo výrobnom závode, interiér bol prepracovaný s ohľadom na maximálne pohodlie a ergonómiu.



OTVORENÉ ALEBO UZATVORENÉ?

Vyberte si buď otvorenú kabínu so sieťkami, alebo plne uzatvorenú kabínu s plastovými dverami pre maximálnu ochranu a minimum hluku.

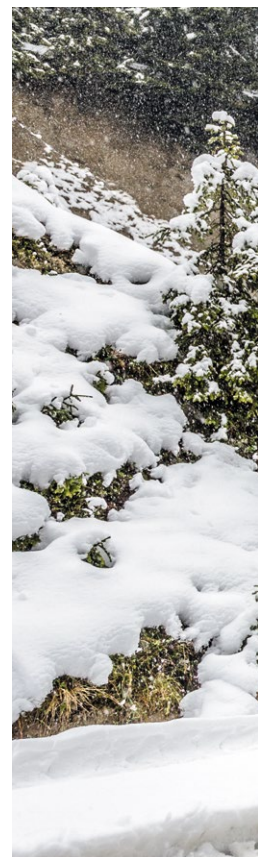



SPRAVTE SI PRIESTOR

Sedadlo vodiča je možné prispôbiť a ak nejazdíte po verejných komunikáciách, pohodlne sa spolu s vami odvezú aj ďalší dvaja spolucestujúci.



VIAC PRIESTORU PRE VYBAVENIE

Pod lavicou pre spolujazdca je ďalší úložný priestor. Ak chcete veci uložiť mimo dohľadu, lavicu pre spolujazdca stačí vyklopiť smerom dopredu.



ÚTULNE A SUCHO

Ak ste si vybrali plne uzatvorenú kabínu, v základnej výbave vozidla je aj kúrenie, ktoré sa hodí, keď vozidlo budete využívať aj počas zimy.



VYBERTE SI TYP PALIVA

Pohodlie a ovládanie oboch modelov je podobné autu. Vyberte si medzi benzínovým modelom XUV835M alebo naftovým modelom XUV865M.

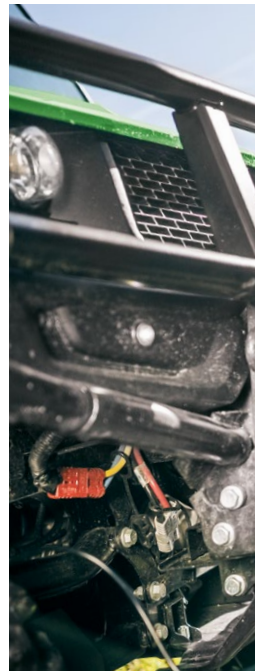

JEDNODUCHÝ PRÍSTUP

Úzke brány? Aj napriek novej priestrannej kabíne sú vozidlá Gator prekvapivo kompaktné a poskytujú dokonalý výhľad okolo vozidla, ktorý je potrebný v úzkych priestoroch.



VYKLOPTE NÁKLAD A VYRAZTE

Voliteľné elektrické vyklápanie nákladového priestoru spraví z vášho vozidla Gator sklápač.

PRIPRAVENÝ NA AKCIU

Kabína má predpripravenú kábeláž, takže inštalácia navigáku je naozaj jednoduchá.



XUV835M

Benzínový motor
Zdvihový objem: 812 ccm
Rýchlosť: 60 km/h
Pohon všetkých 4 kolies
Plne nezávislé odpruženie kolies
Posilňovač riadenia: Štandardná výbava
Ťažná kapacita: 907 kg
Nosnosť: 454 kg

- Voliteľné kúrenie a klimatizácia
- Cestná homologizácia*

* Typ homologizácie sa môže v jednotlivých krajinách líšiť. Obráťte sa na svojho predajcu.

XUV865M

Naftový motor
Zdvihový objem: 854 ccm
Rýchlosť: 50 km/h
Pohon všetkých 4 kolies
Plne nezávislé odpruženie kolies
Posilňovač riadenia: Štandardná výbava
Ťažná kapacita: 907 kg
Nosnosť: 454 kg

- Voliteľné kúrenie a klimatizácia
- Cestná homologizácia*

* Typ homologizácie sa môže v jednotlivých krajinách líšiť. Obráťte sa na svojho predajcu.

PRÍSLUŠENSTVO GATOR



RAD T



NÁKLADOVÝ PRIESTOR

1 Rozdeľovač nákladového priestoru

Nákladový priestor Deluxe je možné vybaviť voliteľnými rozdeľovačmi, ktoré je možné umiestniť v prednej alebo zadnej časti a ktoré je možné rýchlo uvoľniť bez použitia akýchkoľvek nástrojov.

2 Elektromechanické zdvíhanie nákladového priestoru

Spínačom na prístrojovej doske jednoducho zo sedadla sklopíte a vyklápate nákladový priestor. Vyklápanie je aktivované elektromechanicky a má výkon pre bezproblémové vyklápanie plne naloženého nákladového priestoru.

3 Zvýšenie bočníc nákladového priestoru

Zvýšením bočníc nákladového priestoru môžete prepraviť dvojnásobné množstvo ľahkého materiálu, ako je napríklad odpad alebo mulč. Zadné výklopné čelo sa vyklápa nahor (podobne ako na sklápači), takže vyloženie ľahkého nákladu je hračka (TX, TX-Turf, TE, TH).

4 Nosič náradia v nákladovom priestore

Nosič na náradie umiestnený na boku nákladového priestoru umožňuje prepravovať nástroje s dlhou rukoväťou. Držiaky nosiča sú nastaviteľné, takže v nich môžete odviezť rôzne typy náradia a nástrojov.

5 Chrániče blatníkov nákladového priestoru

Jednoducho montovateľné chrániče blatníkov pre najnáročnejšie podmienky chránia nákladový priestor a neprekážajú pri vyklápaní, či už manuálnom alebo elektromechanickom (TX 4x2, TE 4x2).

CESTNÁ HOMOLOGIZÁCIA

Verejné komunikácie

Použitie vozidiel Gator na verejných komunikáciách podlieha schvaľovaciemu procesu vnútroštátnymi orgánmi. Ak chcete vedieť podrobnosti o našich súpravách osvetlenia, zrkadlách a iných základných komponentoch, obráťte sa na svojho predajcu.

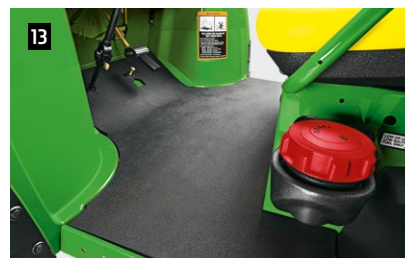

OSVETLENIE

6 Súprava brzdových a koncových svetiel

Urobte svoj Gator viditeľnejším za každých podmienok namontovaním súpravy brzdových a koncových svetiel.

NÁRAZNÍK

7 Predný nárazník

Pevný, novonavrhnutý predný nárazník s ochranným rámom dodáva všetkým vozidlám Gator modelového radu T moderný a agresívny vzhľad.

8 Ochranný rám pre náročnú prevádzku

Nárazník a ochranný rám prednej masky pre náročnú prevádzku zo silných oceľových trubiek chránia vozidlo pred prednými nárazmi a zvyšujú ochranu mriežky chladiča a predných svetlometov.

9 Ochranný rám predného blatníka

Odolné trubky poskytujú dodatočnú ochranu prednej masky chladiča, svetiel a blatníkov.

10 Zadný nárazník

Zadný nárazník slúži ako štýlová a odolná ochrana zadnej časti vozidla.

ZÁVES

11 Ťažný tyčový/gulový záves

Môže byť namontovaný do štandardného zadného pripojovacieho závesu alebo do voliteľného predného pripojovacieho závesu pre ťahané prívesy.

PRACOVISKO VODIČA

12 Predné sklo

Jednoducho namontovateľné, výškovo nastaviteľné, tónované akrylové predné sklo chráni vodiča pred prachom a vetrom.

13 Podlahová rohož

Umývateľná rohož chráni podlahu a minimalizuje prach, nečistoty a hluk na pracovisku vodiča.

14 Sedadlá

Jazdite štýlovo a pohodlne s našimi sedadlami s vysokým zadným operadlom alebo s anatomickými škrupinovými sedadlami. Voľba je len na vás!

Bezpečnosť

Vaša bezpečnosť je našou najvyššou prioritou. Preto je každé vozidlo Gator štandardne vybavené komfortnými 3-bodovými bezpečnostnými pásmi automobilového typu.

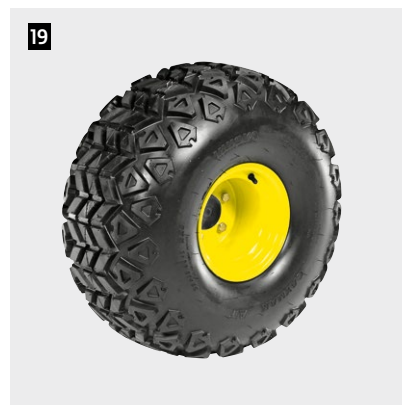

PREDNÝ NOSIČ

15 Nosič na prednej kapote

Do tohto nosiča s veľkorysým objemom môžete naložiť až 45 kg nákladu. Spolu s rámom prednej masky je vyklápačelný dopredu, aby ste mali neobmedzený prístup do úložného priestoru a k servisným miestam pod kapotou.

ROPS

16 ROPS radu T

Doplňte priestrannú konštrukciu na ochranu pri prevrátení (ROPS), certifikovanú pre vaše úžitkové vozidlo GATOR modelového radu T, pre celoročnú ochranu. K dispozícii je aj voliteľné čelné sklo, sklenené dvere a sklenené zadné okno.

RADLICE

17 Predná radlica 72 (1,83 m)

- Radlica na odhrňanie snehu / ľahkého materiálu
- 3-polohové ručné naklápanie do strán
- Elektrohydraulické zdvíhanie
- Rýchlopínací záves
- Dve nastaviteľné klzné pätky
- Vymeniteľná spodná hrana

Predná radlica 72 V (1,83 m)

- Radlica na odhrňanie snehu / ľahkého materiálu
- 3-polohové ručné naklápanie do strán
- Elektrohydraulické zdvíhanie
- Rýchlopínací záves
- Dve nastaviteľné klzné pätky
- Vymeniteľná spodná hrana

PNEUMATIKY

18 Trávnikové

- Šetrné k trávniku
- Veľmi dobrá trakcia na vlhkom povrchu
- Vysoká úroveň pohodlia
- Nízke opotrebenie na tvrdom povrchu

19 Cayman AT (pre každý terén)

- Univerzálne všestranne pneumatiky pre použitie v teréne a aj na cestách
- Dobrá trakcia v teréne
- Nízky tlak na pôdu

20 Cayman XT (extrémny terén)

- Skvelá trakcia v teréne
- Odolné proti prepichnutiu
- Je možné ich použiť aj na cestách

XUV560E A XUV590M



NÁKLADOVÝ PRIESTOR

1 Elektromechanické zdvíhanie nákladového priestoru

Spínačom na prístrojovej doske jednoducho zo sedadla sklopíte a vyklopíte nákladový priestor. Vyklápanie je aktivované elektromechanicky a má výkon pre bezproblémové vyklopenie plne naloženého nákladového priestoru.

2 Zvýšenie bočníc nákladového priestoru

Zvýšte objem nákladového priestoru pomocou týchto rýchlopínacích nastavcov.

Chrániče blatníkov nákladového priestoru

Chránič blatníkov nákladového priestoru ponúka štýlovú a odolnú ochranu bočnej strany nákladového priestoru.

OSVETLENIE

LED prevádzkové svetlá

K dispozícii sú súpravy doplnkových LED prevádzkových svetiel.

3 Výkonné reflektory Hella

Dva 55-wattové reflektory namontované na ochranný rám do najnáročných podmienok na zväčšenie osvetleného priestoru (dostupné pre modely v roku 2018).

REGULÁCIA OTÁČOK

4 Digitálna prístrojová doska

Všetky potrebné informácie budú jasne čitateľné v akýchkoľvek svetelných podmienkach (u modelov XUV560E a XUV590M).

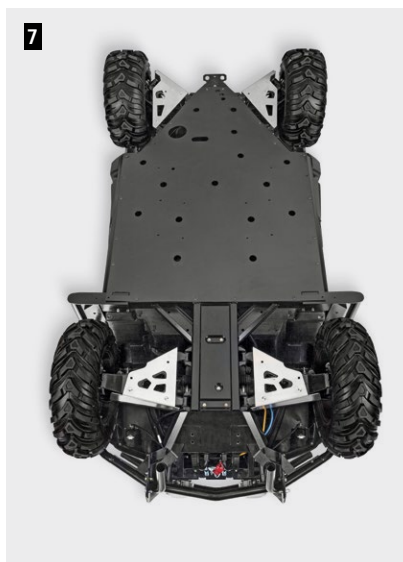
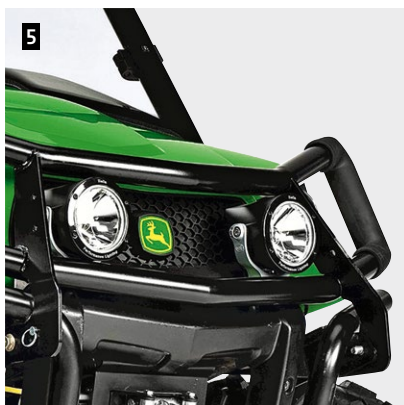

RÁM/NÁRAZNÍK

5 Ochranný rám pre ťažkú prevádzku

Ochranný rám pre náročnú prevádzku, namontovaný na prednom nárazníku, dodáva vozidlu agresívny vzhľad.

6 Chrániče blatníkov

Chrániče blatníkov do najnáročných podmienok nielen chránia vozidlo pred bočným nárazom, ale zároveň mu dodávajú aj moderný a agresívny vzhľad.

7 Spodný kryt motora

Polyetylénový spodný kryt motora sa ľahko klíše po prekážkach. Zároveň chráni rám a hnací mechanizmus pred nečistotami, úlomkami a poškodením.

8 Zadný nárazník

Chráni nákladový priestor a zadné výklopné čelo nákladového priestoru.

PRACOVISKO VODIČA

9 Pevné plastové dvere

Pevné dvere sú ideálne pre celoročnú ochranu pred nepriaznivým počasím. Nie sú určené pre homologizované vozidlá.

10 Strecha a zadná zástena

Poskytuje väčšiu ochranu pred nepriaznivým počasím. Súčasťou zadnej zásteny sú aj hlavové opierky.

11 Zadná zástena

Pevná plastová zástena poskytuje väčšiu ochranu pred nepriaznivým počasím.



12



13



14



15



16



17



18

12 Športový volant

Farebný odtieň a pocit pohodlia na vás zapôsobia tak, že ho budete musieť mať!

13 Sieťe

Sieťe poskytujú zvýšenú bezpečnosť a ochranu posádky (štandardná výbava modelov XUV560E a XUV590M S4).

14 Polovičné plastové dvere

Tieto polovičné dvere sú štandardnou výbavou pre model XUV590M (2-sedadlová verzia).

Sedadlá

Jazdite štýlovo a pohodlne s našimi sedadlami s vysokým zadným operadlom alebo s anatomickými škrupinovými sedadlami. Voľba je len na vás!

Bezpečnosť

Vaša bezpečnosť je pre nás na prvom mieste. Preto je každé vozidlo Gator štandardne vybavené komfortnými 3-bodovými bezpečnostnými pásmi automobilového typu.

15 Sedadlá s vysokým operadlom

16 Čelné sklá

Polovičné, celé (vyobrazené) a celé sklenené.

ÚLOŽNÝ PRIESTOR A NOSIČE

17 Nosič na kapote

Vo veľkorozmernom nosiči (d x š x h: 122 cm x 34 cm x 9 cm) odovziete až 45 kg nákladu.

18 Navijak

- Pre náklady až do 1 587 kg
- Určený na presúvanie kmeňov, vytrhávanie kríkov a na budovanie oplotení
- Zvýšená účinnosť a lepšie rozloženie zaťaženia vďaka tichej trojstupňovej konštrukcii planétovej prevodovky
- Je možné namontovať ho vpredu alebo vzadu

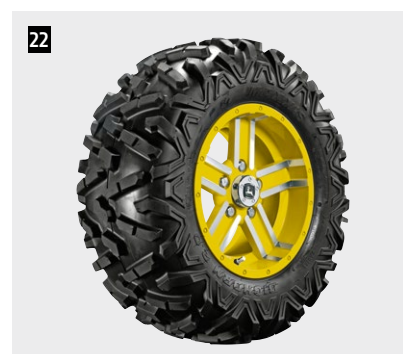
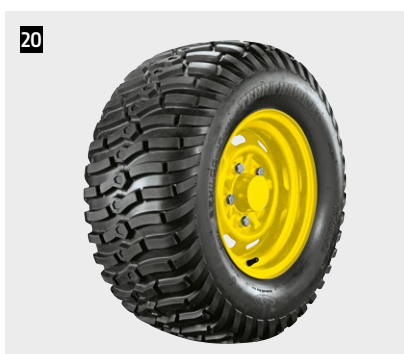
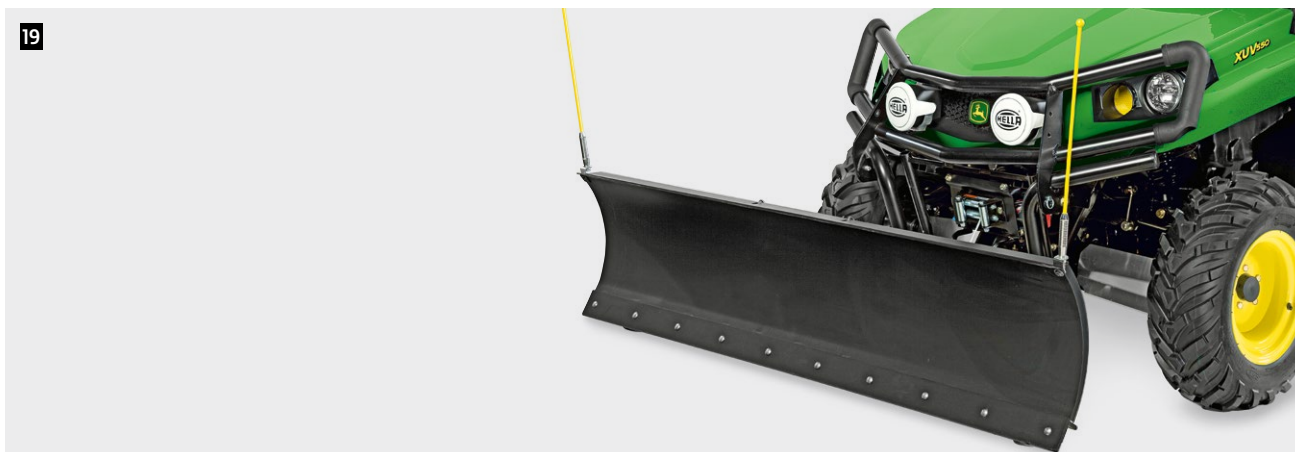

RADLICE

19 Predná radlica 66 (1,68 m)

- Radlica na odhrňovanie snehu/lahkého materiálu
- 5-polohové ručné naklápanie do strán
- Ovládaná navijakom (je potrebné doplnkové príslušenstvo)
- Dve nastaviteľné kĺzne pätky
- Vymeniteľná spodná hrana

PNEUMATIKY

20 Terra-Hawk AT (všetky typu terénu)

- Univerzálne všestranné pneumatiky pre použitie v teréne a aj na cestách
- Dobrá trakcia v teréne
- Nízky tlak na pôdu

21 Ancla M-T (extrémny terén)

- Agresívny terénny dezén
- Vynikajúca trakcia v blate so zachovaním komfortu počas jazdy
- 4-vrstvová kordová vložka pre vynikajúcu odolnosť proti prepichnutiu

22 Maxxis Big Horn 2.0 Radial

- Radiálna konštrukcia pneumatík poskytuje lepšie tlmenie nárazov
- Zliatinové disky pre maximálny výkon a štýlový vzhľad
- Nesmerový profil dezénu umožňuje predvídateľný prejazd zákrutami a zachytáva sa o korene a skaly
- 6-vrstvová kordová vložka pre maximálnu odolnosť proti prepichnutiu a dlhú životnosť

XUV835M, XUV855M, XUV865M A HPX815E



TECHNOLÓGIA AG MANAGEMENT SOLUTION

Integračná súprava AMS

Namontujte prijímač StarFire a displej GS (obidva predávané samostatne) pre ešte vyššiu produktivitu.

RADLICE

1 Predná radlica 72 (1,83 m)

2 Predná radlica 72 V (1,83 m)

- Radlica na odhrňanie snehu/ľahkého materiálu
- 3-polohové ručné naklápanie
- Elektrohydraulické zdvíhanie
- Rýchlopínací záves
- Dve nastaviteľné kĺzne pätky
- Vymeniteľná spodná hrana (XUV855M, HPX815E)

3 Hydraulicky ovládaná priama radlica 72 (1,83 m)

- Radlica na odhrňanie snehu/ľahkého materiálu
- Hydraulické naklápanie do strán
- Horná lišta pre ochranu radlice (XUV835M, XUV865M)

NÁKLADOVÝ PRIESTOR

4 Zvýšenie bočníc nákladového priestoru

Vďaka týmto odolným bočniciam prepravíte dvakrát toľko odpadu či mulču. Zadné výklopné čelo sa vyklápa nahor pre jednoduchšie vysýpanie nákladu. (XUV835M, XUV855M, XUV855M S4) Pre model HPX815E je dostupné zvýšenie bočníc z pletiva.

5 Rozdeľovač nákladového priestoru

Nákladový priestor Deluxe je možné vybaviť voliteľnými rozdeľovačmi, čím využijete každý jeho kúsok. Jednotlivé prepážky je možné uvoľniť bez použitia náradia.



6 Nosič náradia pre nákladový priestor

Ušetríte cenný úložný priestor umiestnením dlhých nástrojov do tohto nastaviteľného nosiča.

7 Elektromechanické zdvíhanie nákladového priestoru

Spínačom na prístrojovej doske jednoducho zo sedadla sklopíte a vyklopite nákladový priestor. Vykĺpanie je aktivované elektromechanicky a má výkon pre vyklopenie plne naloženého nákladového priestoru (štandardná výbava modelov XUV835M a XUV865M).

KLAKSÓN

8 Súprava klaksóna

Zahrňa klaksón, montážne konzoly, káblové zväzky a spínač.



OSVETLENIE

9 LED reflektory

Najmodernejšie reflektory pre bezpečnejšiu prevádzku počas celého roka.

10 LED prevádzkové svetlá

Priskrutkujte tieto svetlá na prednú časť rámu kabíny, čím dosiahnete jasné a konzistentné osvetlenie.

11 Výstražný maják

Rotačné svetlo s vysokou viditeľnosťou, robustnými oranžovými šošovkami a kolískovým spínačom nad hlavou.



KRYTY

Chrániče blatníkov nákladového priestoru

Chránič blatníkov nákladového priestoru ponúka štýlovú a odolnú ochranu bočnej strany nákladového priestoru.

12 + 13 Ochranný rám pre náročnú prevádzku

Odolný ochranný rám pre náročnú prevádzku, namontovaný na prednom nárazníku, dodáva vozidlu moderný a agresívny vzhľad. Obrázky zobrazujú rozšírenú verziu s doplneným bočným ochranným rámom (nie je súčasťou štandardného vybavenia).



ZÁVES

14 Zadný nárazník

Zadný nárazník slúži ako štýlová a odolná ochrana zadnej časti vozidla.

15 Chrániče blatníkov

Chrániče blatníkov do najnáročných podmienok nielen chránia vozidlo pred bočným nárazom, ale zároveň mu dodávajú aj moderný a agresívny vzhľad.

16 Zadná kovová zástena

Táto odolná zástena chráni zadné okno kabíny bez zníženia viditeľnosti.

17 Ťažný tyčový/guľový záves

Môže byť namontovaný do štandardného zadného pripojovacieho závesu alebo do voliteľného predného pripojovacieho závesu pre ťahané prívesy.

PRACOVISKO VODIČA

18 Plastové dvere pre kabínu Deluxe

Dodávajú sa vybavené ručne otvárateľným oknom a množstvom odkladacích priestorov.

19 Podlahová rohož

Umývateľná rohož chráni podlahu a minimalizuje prach, nečistoty a hluk na pracovisku vodiča.

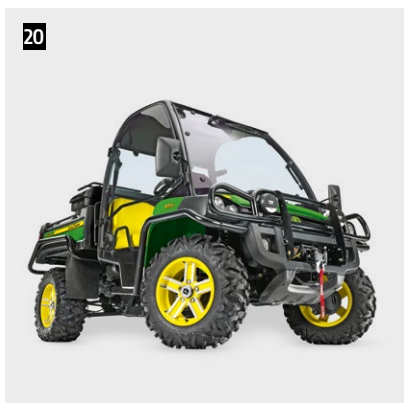

20



22



24



21



23



25

20 Rám kabíny Deluxe

Certifikovaný podľa požiadaviek spoločnosti Society of Automotive Engineers (SAE) na zabezpečenie ochrany pri prevrátení. Obsahuje 3-bodové bezpečnostné pásy a môže byť rozšírený na úplnú pohodlnú kabínu.

21 Kúrenie kabíny

Buďte v teple po celý rok. Vysokovýkonné dvojstupňové kúrenie taktiež rozmrazuje čelné sklo. Vyžaduje príslušnú súpravu na montáž vykurovacieho zariadenia (iba model XUV855M).

22 Bočné spätné zrkadlo

Vďaka tomuto robustnému sklopnému spätnému zrkadlu budete mať vo svojom vozidle Gator viditeľnosť ako v aute.

Držiak na tablet a držiak mobilného telefónu

Tento robustný držiak montovaný na prístrojovú dosku ochráni zariadenia aj v náročnom teréne.

Súprava na inštaláciu rádia

Obsahuje všetko, čo potrebujete pre rýchlu a jednoduchú inštaláciu. Neobsahuje rádioprijímač.

Sedadlá

Jazdite štýlovo a pohodlne s našimi sedadlami s vysokým zadným operadlom alebo anatomickými škrupinovými sedadlami. Voľba je len na vás!

Bezpečnosť

Vaša bezpečnosť je pre nás na prvom mieste. Preto je každé vozidlo Gator štandardne vybavené komfortnými 3-bodovými bezpečnostnými pásmi automobilového typu.

23 Športové sedadlá

Dostupné pre modely XUV835M, XUV855M a XUV865M.

24 Sedadlá s vysokým operadlom

25 Lavicové sedadlo



ČELNÉ SKLO

26 Súprava ostrekovača a strierača

Pre bezpečnosť ako v aute v mokrých a blatových podmienkach.

PREDNÝ NOSIČ

27 Nosič na kapote

Rozšírite pracovné schopnosti vášho úžitkového vozidla Gator doplnením predného nosiča na kapote. Nosič je možné ľahko namontovať na ochranný kryt prednej masky. Vedľa nosiča je na obrázku zobrazený kryt prednej masky, nadstavce krytu a chrániče predných blatníkov.

NAVIJAK

28 + 29 Navijak

- Pre náklady až do 1 587 kg (model HPX815E), až do 2 041 kg (modely XUV835M a XUV865M), a až do 1 587 kg (model XUV855M)
- Určený na presúvanie kmeňov, vytrhávanie kríkov a na budovanie oplotení
- Zvýšená efektívnosť a lepšie rozloženie zaťaženia vďaka tichej trojstupňovej konštrukcii planétovej prevodovky
- Je možné namontovať ho vpredu alebo vzadu

Bezdrôtové ovládanie navijaku

Okamžité ovládanie navijaku vo vnútri vozidla alebo mimo neho. (u nových modelov XUV835M a XUV865M)



PNEUMATIKY

30 Trávníkové

- Šetrné k trávniku
- Veľmi dobrá trakcia na vlhkých povrchoch
- Vysoká úroveň pohodlia
- Nízke opotrebenie na tvrdých povrchoch (vhodné pre model HPX815E)

31 Terra-Hawk AT (pre každý terén)

- Univerzálne všestranné pneumatiky pre použitie v teréne a aj na cestách
- Dobrá trakcia v teréne
- Nízky tlak na pôdu (vhodné pre modely XUV835M, XUV855M a XUV865M, nekompatibilné s modelom XUV855M S4)

32 NOVÉ ocelové disky pre pneumatiky Maxxis

- Väčší 14-palcový priemer zlepšuje jazdné vlastnosti aj výkon
- Väčšie otvory pre jednoduchšie čistenie (vhodné pre modely XUV835M, XUV855M a XUV865M)

33 Maxxis Big Horn 2.0 Radial

- Radiálna konštrukcia pneumatík poskytuje lepšie tlmenie nárazov
- Zliatinové disky pre maximálny výkon a štýlový vzhľad
- Nesmerový profil dezénu umožňuje predvídateľný prejazd zákrutami a zachytáva sa o korene a skaly
- 6-vrstvová kordová vložka pre maximálnu odolnosť proti prepichnutiu a dlhú životnosť (vhodné pre modely XUV835M, XUV855M, XUV855 S4 a XUV865M)

34 Ancla M-T (extrémny terén)

- Agresívny terénny dezén
- Vynikajúca trakcia v blate so zachovaním komfortu počas jazdy
- 4-vrstvová kordová vložka pre vynikajúcu odolnosť proti prepichnutiu (vhodné pre modely XUV835M, XUV855M, XUV855 S4 a XUV865M)

35 HPAP (vysoký výkon pre všetky účely)

- Optimálna trakcia
- Minimálny vplyv na povrch terénu (vhodné pre model HPX815E)

36 HPAP (vysoký výkon pre všetky terény)

- Agresívny terénny dezén pre dodatočnú trakciu (vhodné pre model HPX815E)

PRÍSLUŠENSTVO

TU NÁJDETE VŠETKO, ČO HĽADÁTE

	TS	TX	TX Turf	TE	TH	HPX 815E	XUV 560E	XUV 590M	XUV 590M S4	XUV 855M	XUV 855M S4	XUV 835M	XUV 865M
KABÍNY/STRIEŠKY/OPS													
Ochranný rám Deluxe (vrátane strechy)	<input type="checkbox"/>	<input type="checkbox"/>	<input type="checkbox"/>	<input type="checkbox"/>	<input type="checkbox"/>	<input checked="" type="checkbox"/>				<input checked="" type="checkbox"/>		<input checked="" type="checkbox"/>	<input checked="" type="checkbox"/>
Štandardná konštrukcia OPS (ochranná konštrukcia vodiča)							<input checked="" type="checkbox"/>	<input checked="" type="checkbox"/>	<input checked="" type="checkbox"/>		<input checked="" type="checkbox"/>		
Siete						<input checked="" type="checkbox"/>	<input checked="" type="checkbox"/>		<input checked="" type="checkbox"/>	<input checked="" type="checkbox"/>	<input checked="" type="checkbox"/>	<input checked="" type="checkbox"/>	<input checked="" type="checkbox"/>
Štandardná plastová strecha konštrukcie OPS							<input type="checkbox"/>	<input type="checkbox"/>	<input type="checkbox"/>		<input type="checkbox"/>		
Štandardná mäkká strecha konštrukcie OPS							<input type="checkbox"/>	<input type="checkbox"/>					
Predné čelné sklo/predné okno	<input type="checkbox"/>	<input type="checkbox"/>	<input type="checkbox"/>	<input type="checkbox"/>	<input type="checkbox"/>	<input type="checkbox"/>	<input type="checkbox"/>	<input type="checkbox"/>	<input type="checkbox"/>	<input type="checkbox"/>	<input type="checkbox"/>	<input checked="" type="checkbox"/>	<input checked="" type="checkbox"/>
Štandardné polovičné čelné sklo konštrukcie OPS							<input type="checkbox"/>	<input type="checkbox"/>	<input type="checkbox"/>				
Panel zadného okna/zásteny	<input type="checkbox"/>	<input type="checkbox"/>	<input type="checkbox"/>	<input type="checkbox"/>	<input type="checkbox"/>	<input type="checkbox"/>	<input type="checkbox"/>	<input type="checkbox"/>	<input type="checkbox"/>	<input type="checkbox"/>	<input type="checkbox"/>	<input checked="" type="checkbox"/>	<input checked="" type="checkbox"/>
Vonkajšie zrkadlá	<input type="checkbox"/>	<input type="checkbox"/>	<input type="checkbox"/>	<input type="checkbox"/>	<input type="checkbox"/>	<input checked="" type="checkbox"/>	<input checked="" type="checkbox"/>	<input checked="" type="checkbox"/>	<input checked="" type="checkbox"/>	<input checked="" type="checkbox"/>	<input checked="" type="checkbox"/>	<input checked="" type="checkbox"/>	<input checked="" type="checkbox"/>
Predné sklo so súpravou stierača	<input type="checkbox"/>	<input type="checkbox"/>	<input type="checkbox"/>	<input type="checkbox"/>	<input type="checkbox"/>	<input type="checkbox"/>	<input type="checkbox"/>	<input type="checkbox"/>	<input type="checkbox"/>	<input type="checkbox"/>		<input checked="" type="checkbox"/>	<input checked="" type="checkbox"/>
Súprava ostrekovača čelného skla	<input type="checkbox"/>	<input type="checkbox"/>	<input type="checkbox"/>	<input type="checkbox"/>	<input type="checkbox"/>	<input type="checkbox"/>	<input type="checkbox"/>	<input type="checkbox"/>	<input type="checkbox"/>	<input type="checkbox"/>		<input checked="" type="checkbox"/>	<input checked="" type="checkbox"/>
Súprava kúrenia					<input type="checkbox"/>	<input type="checkbox"/>		<input type="checkbox"/>	<input type="checkbox"/>	<input type="checkbox"/>	<input type="checkbox"/>	<input type="checkbox"/>	<input type="checkbox"/>
Slnečná clona	<input type="checkbox"/>	<input type="checkbox"/>	<input type="checkbox"/>	<input type="checkbox"/>	<input type="checkbox"/>	<input type="checkbox"/>				<input type="checkbox"/>		<input type="checkbox"/>	<input type="checkbox"/>
Osvetlenie priestoru kabíny	<input type="checkbox"/>	<input type="checkbox"/>	<input type="checkbox"/>	<input type="checkbox"/>	<input type="checkbox"/>	<input type="checkbox"/>				<input type="checkbox"/>		<input type="checkbox"/>	<input type="checkbox"/>
Zadná zástena						<input type="checkbox"/>	<input type="checkbox"/>	<input type="checkbox"/>	<input type="checkbox"/>	<input type="checkbox"/>		<input type="checkbox"/>	<input type="checkbox"/>
DVERE													
Polovičné dvere								<input checked="" type="checkbox"/>			<input type="checkbox"/>		
Celosklenené	<input type="checkbox"/>	<input type="checkbox"/>	<input type="checkbox"/>	<input type="checkbox"/>	<input type="checkbox"/>	<input type="checkbox"/>				<input type="checkbox"/>			
Plastové dvere kabíny							<input type="checkbox"/>	<input type="checkbox"/>			<input type="checkbox"/>		
Plastové dvere Deluxe						<input type="checkbox"/>				<input type="checkbox"/>		<input type="checkbox"/>	<input type="checkbox"/>
Plátňové dvere								<input type="checkbox"/>					
SEDADLÁ													
Sedadlá s vysokým operadlom	<input checked="" type="checkbox"/>	<input checked="" type="checkbox"/>	<input checked="" type="checkbox"/>	<input checked="" type="checkbox"/>	<input checked="" type="checkbox"/>	<input checked="" type="checkbox"/>	<input checked="" type="checkbox"/>	<input checked="" type="checkbox"/>	<input checked="" type="checkbox"/>	<input checked="" type="checkbox"/>	<input checked="" type="checkbox"/>	<input checked="" type="checkbox"/>	<input checked="" type="checkbox"/>
Sedadlová lavica										<input type="checkbox"/>		<input type="checkbox"/>	<input type="checkbox"/>
Športové sedadlá										<input type="checkbox"/>		<input type="checkbox"/>	<input type="checkbox"/>
Nastaviteľné sedadlo vodiča	<input type="checkbox"/>	<input type="checkbox"/>	<input type="checkbox"/>	<input type="checkbox"/>	<input type="checkbox"/>	<input checked="" type="checkbox"/>	<input checked="" type="checkbox"/>	<input checked="" type="checkbox"/>	<input checked="" type="checkbox"/>	<input checked="" type="checkbox"/>	<input checked="" type="checkbox"/>	<input checked="" type="checkbox"/>	<input checked="" type="checkbox"/>
HOMOLOGIZÁCIA													
Cestná homologizácia*	<input type="checkbox"/>	<input type="checkbox"/>	<input type="checkbox"/>	<input type="checkbox"/>	<input type="checkbox"/>	<input checked="" type="checkbox"/>	<input checked="" type="checkbox"/>	<input checked="" type="checkbox"/>	<input checked="" type="checkbox"/>	<input checked="" type="checkbox"/>	<input checked="" type="checkbox"/>	<input checked="" type="checkbox"/>	<input checked="" type="checkbox"/>
OCHRANA													
Predný nárazník	<input type="checkbox"/>	<input type="checkbox"/>	<input type="checkbox"/>	<input type="checkbox"/>		<input checked="" type="checkbox"/>	<input checked="" type="checkbox"/>	<input checked="" type="checkbox"/>	<input checked="" type="checkbox"/>	<input checked="" type="checkbox"/>	<input checked="" type="checkbox"/>	<input checked="" type="checkbox"/>	<input checked="" type="checkbox"/>
Ochranný rám	<input type="checkbox"/>	<input type="checkbox"/>	<input type="checkbox"/>	<input type="checkbox"/>		<input type="checkbox"/>	<input type="checkbox"/>	<input type="checkbox"/>	<input type="checkbox"/>	<input type="checkbox"/>	<input type="checkbox"/>	<input type="checkbox"/>	<input type="checkbox"/>
Chránič blatníkov	<input type="checkbox"/>	<input type="checkbox"/>	<input type="checkbox"/>	<input type="checkbox"/>		<input type="checkbox"/>	<input type="checkbox"/>	<input type="checkbox"/>	<input type="checkbox"/>	<input type="checkbox"/>	<input type="checkbox"/>	<input type="checkbox"/>	<input type="checkbox"/>
Chrániče CV (predný a zadný)						<input type="checkbox"/>	<input type="checkbox"/>	<input type="checkbox"/>	<input type="checkbox"/>	<input type="checkbox"/>	<input type="checkbox"/>	<input type="checkbox"/>	<input type="checkbox"/>
Spodný kryt motora							<input type="checkbox"/>	<input type="checkbox"/>					
Zadný nárazník		<input type="checkbox"/>	<input type="checkbox"/>	<input type="checkbox"/>	<input type="checkbox"/>		<input checked="" type="checkbox"/>	<input checked="" type="checkbox"/>	<input checked="" type="checkbox"/>	<input checked="" type="checkbox"/>	<input checked="" type="checkbox"/>	<input type="checkbox"/>	<input type="checkbox"/>
Ochrana brzdových a koncových svetiel		<input type="checkbox"/>	<input type="checkbox"/>	<input type="checkbox"/>	<input type="checkbox"/>					<input type="checkbox"/>	<input type="checkbox"/>	<input type="checkbox"/>	<input type="checkbox"/>
Podlahová rohož	<input type="checkbox"/>	<input type="checkbox"/>	<input type="checkbox"/>	<input type="checkbox"/>	<input type="checkbox"/>	<input type="checkbox"/>	<input type="checkbox"/>	<input type="checkbox"/>	<input type="checkbox"/>	<input type="checkbox"/>	<input type="checkbox"/>	<input type="checkbox"/>	<input type="checkbox"/>
Nosič na prednej kapote	<input type="checkbox"/>	<input type="checkbox"/>	<input type="checkbox"/>	<input type="checkbox"/>	<input type="checkbox"/>	<input type="checkbox"/>	<input type="checkbox"/>	<input type="checkbox"/>	<input type="checkbox"/>	<input type="checkbox"/>	<input type="checkbox"/>	<input type="checkbox"/>	<input type="checkbox"/>
Predné odpruženie pre náročné podmienky	<input type="checkbox"/>	<input type="checkbox"/>	<input type="checkbox"/>	<input type="checkbox"/>	<input type="checkbox"/>	<input type="checkbox"/>				<input checked="" type="checkbox"/>	<input checked="" type="checkbox"/>	<input checked="" type="checkbox"/>	<input checked="" type="checkbox"/>

	TS	TX	TX Turf	TE	TH	HPX 815E	XUV 560E	XUV 590M	XUV 590M S4	XUV 855M	XUV 855M S4	XUV 835M	XUV 865M
OSVETLENIE													
Výstražný maják	<input type="checkbox"/>	<input type="checkbox"/>	<input type="checkbox"/>	<input type="checkbox"/>	<input type="checkbox"/>	<input type="checkbox"/>	<input type="checkbox"/>	<input type="checkbox"/>	<input type="checkbox"/>	<input type="checkbox"/>		<input type="checkbox"/>	<input type="checkbox"/>
Predné pracovné svetlá (2)	<input type="checkbox"/>	<input type="checkbox"/>	<input type="checkbox"/>	<input type="checkbox"/>	<input type="checkbox"/>	<input type="checkbox"/>				<input type="checkbox"/>		<input type="checkbox"/>	<input type="checkbox"/>
Zadné pracovné svetlo (1)	<input type="checkbox"/>	<input type="checkbox"/>	<input type="checkbox"/>	<input type="checkbox"/>	<input type="checkbox"/>	<input type="checkbox"/>				<input type="checkbox"/>		<input type="checkbox"/>	<input type="checkbox"/>
LED pracovné svetlá na strechu/OPS, predné/zadné							<input type="checkbox"/>	<input type="checkbox"/>	<input type="checkbox"/>	<input type="checkbox"/>	<input type="checkbox"/>	<input type="checkbox"/>	<input type="checkbox"/>
Súprava svetiel Deluxe	<input type="checkbox"/>	<input type="checkbox"/>	<input type="checkbox"/>	<input type="checkbox"/>	<input type="checkbox"/>	<input type="checkbox"/>	<input type="checkbox"/>	<input type="checkbox"/>	<input type="checkbox"/>	<input type="checkbox"/>	<input type="checkbox"/>	<input type="checkbox"/>	<input type="checkbox"/>
Súprava brzdových/koncových svetiel	<input type="checkbox"/>	<input type="checkbox"/>	<input type="checkbox"/>	<input type="checkbox"/>	<input type="checkbox"/>	<input type="checkbox"/>	<input checked="" type="checkbox"/>	<input checked="" type="checkbox"/>	<input checked="" type="checkbox"/>	<input checked="" type="checkbox"/>	<input checked="" type="checkbox"/>	<input checked="" type="checkbox"/>	<input checked="" type="checkbox"/>
Výkonné reflektory Hella						<input type="checkbox"/>	<input type="checkbox"/>	<input type="checkbox"/>	<input type="checkbox"/>	<input type="checkbox"/>	<input type="checkbox"/>	<input type="checkbox"/>	<input type="checkbox"/>
Štandardný prepínač sklonu OPS							<input type="checkbox"/>	<input type="checkbox"/>	<input type="checkbox"/>		<input type="checkbox"/>		
NÁKLADOVÝ PRIESTOR													
Manuálne vyklápanie nákladového priestoru	<input checked="" type="checkbox"/>	<input checked="" type="checkbox"/>	<input checked="" type="checkbox"/>	<input checked="" type="checkbox"/>	<input checked="" type="checkbox"/>	<input checked="" type="checkbox"/>	<input checked="" type="checkbox"/>	<input checked="" type="checkbox"/>	<input checked="" type="checkbox"/>	<input checked="" type="checkbox"/>	<input checked="" type="checkbox"/>	<input checked="" type="checkbox"/>	<input checked="" type="checkbox"/>
Elektrické vyklápanie nákladového priestoru	<input type="checkbox"/>	<input type="checkbox"/>	<input type="checkbox"/>	<input type="checkbox"/>	<input type="checkbox"/>	<input type="checkbox"/>	<input type="checkbox"/>	<input type="checkbox"/>	<input type="checkbox"/>	<input type="checkbox"/>	<input type="checkbox"/>	<input type="checkbox"/>	<input type="checkbox"/>
Zvýšenie bočnic nákladového priestoru		<input type="checkbox"/>	<input type="checkbox"/>	<input type="checkbox"/>	<input type="checkbox"/>		<input type="checkbox"/>	<input type="checkbox"/>	<input type="checkbox"/>	<input type="checkbox"/>	<input type="checkbox"/>	<input type="checkbox"/>	<input type="checkbox"/>
Rozdeľovač nákladového priestoru		<input type="checkbox"/>	<input type="checkbox"/>	<input type="checkbox"/>	<input type="checkbox"/>					<input type="checkbox"/>	<input type="checkbox"/>	<input type="checkbox"/>	<input type="checkbox"/>
Nosič náradia pre nákladový priestor		<input type="checkbox"/>	<input type="checkbox"/>	<input type="checkbox"/>	<input type="checkbox"/>					<input type="checkbox"/>	<input type="checkbox"/>	<input type="checkbox"/>	<input type="checkbox"/>
Chrániče blatníkov nákladového priestoru		<input type="checkbox"/>	<input type="checkbox"/>	<input type="checkbox"/>			<input type="checkbox"/>	<input type="checkbox"/>	<input type="checkbox"/>	<input type="checkbox"/>	<input type="checkbox"/>	<input type="checkbox"/>	<input type="checkbox"/>
Protišmyková povrchová úprava nákladového priestoru	<input type="checkbox"/>					<input type="checkbox"/>							
Ohradenie nákladového priestoru							<input type="checkbox"/>	<input type="checkbox"/>	<input type="checkbox"/>				
Nastriekaná protišmyková povrchová úprava nákladového priestoru		<input checked="" type="checkbox"/>	<input checked="" type="checkbox"/>	<input checked="" type="checkbox"/>	<input checked="" type="checkbox"/>		<input checked="" type="checkbox"/>	<input checked="" type="checkbox"/>	<input checked="" type="checkbox"/>	<input checked="" type="checkbox"/>	<input checked="" type="checkbox"/>	<input checked="" type="checkbox"/>	<input checked="" type="checkbox"/>
Podlahová rohož nákladového priestoru		<input type="checkbox"/>	<input type="checkbox"/>	<input type="checkbox"/>	<input type="checkbox"/>		<input type="checkbox"/>	<input type="checkbox"/>		<input type="checkbox"/>	<input type="checkbox"/>	<input type="checkbox"/>	<input type="checkbox"/>
Gumená rohož nákladového priestoru	<input type="checkbox"/>					<input type="checkbox"/>							
Bočný úložný box v nákladovom priestore	<input type="checkbox"/>	<input type="checkbox"/>	<input type="checkbox"/>			<input type="checkbox"/>							
ZÁVES													
Zadný záves	<input type="checkbox"/>	<input type="checkbox"/>	<input type="checkbox"/>	<input type="checkbox"/>	<input type="checkbox"/>	<input type="checkbox"/>	<input type="checkbox"/>	<input type="checkbox"/>	<input type="checkbox"/>	<input type="checkbox"/>	<input type="checkbox"/>	<input type="checkbox"/>	<input type="checkbox"/>
Guľový záves	<input type="checkbox"/>	<input type="checkbox"/>	<input type="checkbox"/>	<input type="checkbox"/>	<input type="checkbox"/>	<input type="checkbox"/>	<input type="checkbox"/>	<input type="checkbox"/>	<input type="checkbox"/>	<input type="checkbox"/>	<input type="checkbox"/>	<input type="checkbox"/>	<input type="checkbox"/>
Zadné pripojovacie zariadenie	<input type="checkbox"/>	<input type="checkbox"/>	<input type="checkbox"/>	<input type="checkbox"/>	<input type="checkbox"/>	<input type="checkbox"/>	<input checked="" type="checkbox"/>	<input checked="" type="checkbox"/>	<input checked="" type="checkbox"/>	<input checked="" type="checkbox"/>	<input checked="" type="checkbox"/>	<input checked="" type="checkbox"/>	<input checked="" type="checkbox"/>
Ťažná tyč	<input type="checkbox"/>	<input type="checkbox"/>	<input type="checkbox"/>	<input type="checkbox"/>	<input type="checkbox"/>	<input type="checkbox"/>	<input type="checkbox"/>	<input type="checkbox"/>	<input type="checkbox"/>	<input type="checkbox"/>	<input type="checkbox"/>	<input type="checkbox"/>	<input type="checkbox"/>
Predné pripojovacie zariadenie	<input type="checkbox"/>	<input type="checkbox"/>		<input type="checkbox"/>		<input checked="" type="checkbox"/>	<input checked="" type="checkbox"/>	<input checked="" type="checkbox"/>	<input checked="" type="checkbox"/>	<input checked="" type="checkbox"/>	<input checked="" type="checkbox"/>	<input checked="" type="checkbox"/>	<input checked="" type="checkbox"/>
RADLICE													
Radlica 66 (1,68 m)							<input type="checkbox"/>	<input type="checkbox"/>	<input type="checkbox"/>				
Radlica 72 (1,83 m)	<input type="checkbox"/>	<input type="checkbox"/>	<input type="checkbox"/>	<input type="checkbox"/>	<input type="checkbox"/>	<input type="checkbox"/>				<input type="checkbox"/>	<input type="checkbox"/>		
Radlica 72 V (1,83 m)	<input type="checkbox"/>	<input type="checkbox"/>	<input type="checkbox"/>	<input type="checkbox"/>	<input type="checkbox"/>	<input type="checkbox"/>				<input type="checkbox"/>	<input type="checkbox"/>		
Hydraulická radlica 72 (1,83 m)												<input type="checkbox"/>	<input type="checkbox"/>
PNEUMATIKY													
Trávníkové	<input type="checkbox"/>	<input type="checkbox"/>	<input type="checkbox"/>	<input type="checkbox"/>	<input type="checkbox"/>	<input type="checkbox"/>							
Cayman AT (každý terén)	<input type="checkbox"/>	<input type="checkbox"/>			<input type="checkbox"/>								
Cayman KT (hrboľatý terén)	<input type="checkbox"/>				<input type="checkbox"/>								
Cayman XT (extrémny terén)		<input type="checkbox"/>											
HPAP (vysoký výkon pre všetky účely)						<input type="checkbox"/>							
HPAT (výrazný dezén)						<input type="checkbox"/>							
Terra-Hawk AT (každý terén)							<input type="checkbox"/>	<input type="checkbox"/>	<input type="checkbox"/>	<input type="checkbox"/>		<input type="checkbox"/>	<input type="checkbox"/>
Ancla M-T (extrémny terén)							<input type="checkbox"/>	<input type="checkbox"/>	<input type="checkbox"/>	<input type="checkbox"/>	<input type="checkbox"/>	<input type="checkbox"/>	<input type="checkbox"/>
Maxxis Big Horn 2.0 Radial							<input type="checkbox"/>	<input type="checkbox"/>	<input type="checkbox"/>	<input type="checkbox"/>	<input type="checkbox"/>	<input type="checkbox"/>	<input type="checkbox"/>
Oceľový 14" disk, pneumatika Maxxis Big Horn										<input type="checkbox"/>	<input type="checkbox"/>	<input type="checkbox"/>	<input type="checkbox"/>
Pásy Camso										<input type="checkbox"/>	<input type="checkbox"/>	<input type="checkbox"/>	<input type="checkbox"/>
OSTATNÉ PRÍSLUŠENSTVO													
Navijak	<input type="checkbox"/>	<input type="checkbox"/>	<input type="checkbox"/>	<input type="checkbox"/>	<input type="checkbox"/>	<input type="checkbox"/>	<input type="checkbox"/>	<input type="checkbox"/>	<input type="checkbox"/>	<input type="checkbox"/>	<input type="checkbox"/>	<input type="checkbox"/>	<input type="checkbox"/>
Výstražný alarm pri cúvaní vozidla	<input type="checkbox"/>	<input type="checkbox"/>	<input type="checkbox"/>	<input checked="" type="checkbox"/>	<input type="checkbox"/>	<input type="checkbox"/>	<input type="checkbox"/>	<input type="checkbox"/>	<input type="checkbox"/>	<input type="checkbox"/>	<input type="checkbox"/>	<input type="checkbox"/>	<input type="checkbox"/>
Držiak nádoby v nákladovom priestore		<input type="checkbox"/>	<input type="checkbox"/>	<input type="checkbox"/>	<input type="checkbox"/>		<input type="checkbox"/>	<input type="checkbox"/>	<input type="checkbox"/>	<input type="checkbox"/>	<input type="checkbox"/>	<input type="checkbox"/>	<input type="checkbox"/>
Súprava vysokokapacitného alternátora (55 A)	<input type="checkbox"/>	<input type="checkbox"/>		<input type="checkbox"/>			<input type="checkbox"/>	<input checked="" type="checkbox"/>	<input checked="" type="checkbox"/>	<input checked="" type="checkbox"/>	<input checked="" type="checkbox"/>	<input checked="" type="checkbox"/>	<input checked="" type="checkbox"/>
Súprava klaksóna	<input type="checkbox"/>	<input type="checkbox"/>	<input type="checkbox"/>	<input type="checkbox"/>	<input type="checkbox"/>	<input checked="" type="checkbox"/>	<input checked="" type="checkbox"/>	<input checked="" type="checkbox"/>	<input checked="" type="checkbox"/>	<input checked="" type="checkbox"/>	<input checked="" type="checkbox"/>	<input checked="" type="checkbox"/>	<input checked="" type="checkbox"/>
Rýchlomer							<input type="checkbox"/>						
Poťahy sedadiel	<input type="checkbox"/>	<input type="checkbox"/>	<input type="checkbox"/>	<input type="checkbox"/>	<input type="checkbox"/>	<input type="checkbox"/>	<input type="checkbox"/>	<input type="checkbox"/>	<input type="checkbox"/>				

■ Štandardné vybavenie □ Voliteľné vybavenie * Typ homologizácie sa môže v jednotlivých krajinách líšiť. Obráťte sa na svojho predajcu.

TECHNICKÉ PARAMETRE



	TS	TX/TX TURF	TE
MODELOVÝ RAD T / PRACOVNÉ UŽITKOVÉ VOZIDLÁ			
MOTOR			
Typ	401 ccm, 1-valcový, 4-taktný, benzínový	675 ccm/401 ccm, 2-valcový/1-valcový, 4-taktný, benzínový	48 VDC samostatne excitovaný, elektrický
Výkon, kW (HP)	7,1 (9,7) pri 3 300 ot/min 98/67/EC	12,5 (16,8) pri 3 200 ot/min / 8 (10,9) pri 3 250 ot/min 98/67/EC	48 V s 8 batériami Trojan T-145
Chladiaca sústava	Vzduch	Vzduch	Nie je k dispozícii
Palivová nádrž, l	18,9	18,9	Nie je k dispozícii
POSILŇOVAČ RIADENIA	Nie je k dispozícii	Nie je k dispozícii	Nie je k dispozícii
POHON 4 KOLIES	Nie je k dispozícii	Nie je k dispozícii	Nie je k dispozícii
HNACÍ SYSTÉM			
Typ	Prevodovka s plynu meniteľným prevodom (CVT)	Prevodovka s plynu meniteľným prevodom (CVT)	Nie je k dispozícii
Rýchlosť jazdy (km/h)*	0 – 32 dopredu	0 – 32 dopredu / 0 – 25 dopredu	0 – 24 dopredu
Uzavierka diferenciálu	Štandard, ovládaná ručne	Štandard, ovládaná ručne	
Brzdy	Mokré kotúčové brzdy v zadnej náprave s diferenciálom a prevodovkou	Hydraulické kotúčové brzdy všetkých kolies	Mechanický bubon s dvojitým zadným kolesom
Odpruženie, predné	Nezávislé tlmiče s vinutými pružinami, jednoduché rameno tvaru A	Nezávislé tlmiče s vinutými pružinami, jednoduché rameno tvaru A	Nezávislé tlmiče s vinutými pružinami, jednoduché rameno tvaru A
Odpruženie, zadné	Dve vysoko flotačné, nízkotlakové pneumatiky (pevná náprava)	Polonezávislé tlmiče, s vinutými pružinami	Dve vysoko flotačné, nízkotlakové pneumatiky (pevná náprava)
Zdvih odpruženia, mm	Predné: 127	Predné: 127, zadné: 76	Predné: 127
ROZMERY			
Rozmery (š × d × v), mm	1525 × 2 746 × 1108	1525 × 2 847 × 1108 / 1525 × 2 847 × 1209	1525 × 2 728 × 1130
Hmotnosť (vrátane kvapalín), kg	415	508/501	667 s batériami
Ťažná kapacita, kg	408	454	273
Užitočné zaťaženie, kg	408	454	409
SVETLÁ VÝŠKA	Pod zadnou nápravou s diferenciálom a prevodovkou: 152 Pod podlahou: 250	Pod zadnou nápravou s diferenciálom a prevodovkou: 145 Pod podlahou: 270	Pod podlahou: 185
NÁKLADOVÝ PRIESTOR DELUXE			
Typ / materiál	Oceľ triedy 16	Deluxe (polypropylénové bočné panely a zadné výklopné čelo; ocelová podlaha a zábrany)	Deluxe (polypropylénové bočné panely a zadné výklopné čelo; ocelová podlaha a zábrany)
Rozmery (d × š × v), mm	1 003 × 1 245 × 229	1 143 × 1 320 × 305	1 143 × 1 320 × 305
Objem, l	290	460	460
Nosnosť, kg	227	272	227
PNEUMATIKY			
Predné	22,5 × 10 – 8, 4 PR Cayman KT (hrboľatý terén) 22,5 × 10 – 8, 4 PR Cayman Turf 22,5 × 10 – 8, 4 PR Cayman AT (každý terén)	22 × 9,5 – 10, 4 PR Cayman AT (každý terén – k dispozícii len pre model TX) 22 × 9,5 – 10, 4 PR Cayman Turf 22 × 9,5 – 10, 4 PR Cayman XT (extrémny terén – k dispozícii len pre model TX)	22 × 9,5 – 10, 4 PR Cayman Turf
Zadné	25 × 12 – 9, 4 PR Cayman KT (hrboľatý terén) 25 × 12 – 9, 4 PR Cayman Turf 25 × 13 – 9, 4 PR Cayman AT (každý terén)	24 × 10,5 – 10, 4 PR Cayman AT (každý terén – k dispozícii len pre model TX) 24 × 12 – 10, 4 PR Cayman Turf 24 × 12 – 10, 4 PR Cayman XT (extrémny terén – k dispozícii len pre model TX)	24 × 12 – 10, 4 PR Cayman Turf +
Farby	Zelená a žltá	Zelená a žltá	Zelená a žltá
Počet miest na sedenie	2	2	2

*Typ homologizácie a rýchlosť sa môžu v jednotlivých krajinách líšiť. Obráťte sa na svojho predajcu.



TH 6X4



HPX815E

PRACOVNÉ ÚŽITKOVÉ VOZIDLÁ



PROGATOR

854 ccm, 3-valcový, 4-taktný, naftový	854 ccm, 3-valcový, 4-taktný, naftový	1115 ccm, 3-valcový, naftový
13,6 (18,5) pri 3 400 ot/min ECE-R24	13,6 (18,5) pri 3 400 ot/min ECE-R24	16,5 (22,1) pri 3 200 ot/min
Kvapalina	Kvapalina	Kvapalina
18,9	20,1	30,3
Nie je k dispozícii	Nie je k dispozícii	Áno
Áno	Áno	Áno, voliteľné
Prevodovka s plynulo meniteľným prevodom (CVT)	2-rýchlostná prevodovka s plynulo meniteľným prevodom (CVT)	5-rýchlostná synchronizovaná prevodovka s piatimi prevodovými stupňami dopredu a jedným prevodovým stupňom dozadu
0 – 32 dopredu	0 – 40 dopredu	0 – 31 dopredu
Štandard, ovládaná ručne	Samosvorné (predné)/pozitívne zamykanie, mechanicky riadené – ručne ovládané (zadné)	Štandard, ovládaná ručne
Mokrú kotúčové brzdy v zadnej náprave s diferenciálom a prevodovkou	Predné/zadné hydraulické kotúčové	Predné/zadné hydraulické kotúčové
Nezávislé tlmiče s vinutými pružinami, jednoduché rameno tvaru A	Nezávislé s ramenom McPherson	Dvojité listové pružiny a tlmiče
Dve vysoko flotačné, nízkotlakové pneumatiky (pevná náprava)	Tlmiče s vinutými pružinami	Dvojité listové pružiny a tlmiče
Predné: 127	Predné: 131, zadné: 90	–
1525 × 2754 × 1108	1506 × 2743 × 1867	1586 × 3285 × 1936
630	693	856 (Základné vozidlo, bez vodiča, bez posádky, bez nákladu)
726	590	680
726	635	1535 (užitočné zaťaženie pre verziu s pohonom všetkých 4 kolies a s odpružením pre veľké zaťaženie)
Pod zadnou nápravou s diferenciálom a prevodovkou: 165 Pod podlahou: 216	Pod zadnou nápravou s diferenciálom a prevodovkou: 152 Pod podlahou: 305	Pod zadnou nápravou s diferenciálom a prevodovkou: 168
Deluxe (polypropylénové bočné panely a zadné výklopné čelo; oceľová podlaha a zábrany)	Deluxe (polypropylénové bočné panely a zadné výklopné čelo; oceľová podlaha a zábrany)	Oceľ
1143 × 1320 × 305	1143 × 1320 × 305	1600 × 1283 × 267
460	320	550
508	454	907
22,5 × 10 – 8, 4 PR Cayman KT (hrboľatý terén) 22,5 × 10 – 8, 4 PR Cayman Turf 22,5 × 10 – 8, 4 PR Cayman AT (každý terén)	24 × 9,5 – 10, 4 PR Vysoký výkon na všetky účely (HPAP) 24 × 9,5 – 10, 4 PR Vysoký výkon do každého terénu (HPAT) 24 × 9,5 – 10, 4 PR Turf	23 × 10,50 – 12, 4 PR Priemyselná trakcia 23 × 10,50 – 12, 4 PR Hladké pneumatiky
25 × 12 – 9, 4 PR Cayman KT (hrboľatý terén) 25 × 12 – 9, 4 PR Cayman Turf 25 × 13 – 9, 4 PR Cayman AT (každý terén)	24 × 10,5 – 10, 4 PR Vysoký výkon na všetky účely (HPAP) 24 × 12 – 10, 4 PR Vysoký výkon do každého terénu (HPAT) 24 × 12 – 10, 4 PR Turf	26 × 12,00 – 12, 4 PR MultiTrac C/S 26 × 14,00 – 12, 4 PR MultiTrac C/S 26 × 14,00 – 12, 4 PR Hladké pneumatiky 26 × 14,00 – 12, 4 PR Pneumatiky pre trávne plochy
Zelená a žltá	Zelená a žltá	Zelená a žltá
2	2	2



	XUV560E	XUV590M	XUV590M S4
	MODELOVÝ RAD XUV / CROSS-OVER		
MOTOR			
Typ	570 ccm, 4-taktný benzínový, dynamicky ladený karburátor	586 ccm, 4-taktný benzínový, elektronické vstrekovanie paliva (EFI)	586 ccm, 4-taktný benzínový, elektronické vstrekovanie paliva (EFI)
Výkon kW (HP)	12,1 (16) pri 3 600 min-1 97/68/EC	23,9 (32) pri 5 600 ot/min-1 97/68/EC	23,9 (32) pri 5 600 ot/min-1 97/68/EC
Chladiaca sústava	Vzduch	Kvapalina	Kvapalina
Palivová nádrž, l	18,5	28	28
POSILŇOVAČ RIADENIA	Nie	Štandard	Štandard
POHON 4 KOLIES	Áno	Áno	Áno
HNACÍ SYSTÉM			
Typ	2-rýchlostná prevodovka s plynulo meniteľným prevodom (CVT) a s uzatvorenou spojkou	2-rýchlostná prevodovka s plynulo meniteľným prevodom (CVT) a s uzatvorenou spojkou	2-rýchlostná prevodovka s plynulo meniteľným prevodom (CVT) a s uzatvorenou spojkou
Rýchlosť jazdy (km/h)*	0 – 45 dopredu	0 – 60 dopredu	0 – 60 dopredu
Uzávierka diferenciálu	Samosvorné (predné)/pozitívne zamykanie, mechanicky riadené – ručne ovládané (zadné)	Samosvorné (predné)/pozitívne zamykanie, mechanicky riadené – ručne ovládané (zadné)	Samosvorné (predné)/pozitívne zamykanie, mechanicky riadené – ručne ovládané (zadné)
Brzdy	Predné/zadné hydraulické kotúčové s dvojpiestovými strmeňmi a nerezovými rotormi	Predné/zadné hydraulické kotúčové s dvojpiestovými strmeňmi a nerezovými rotormi	Predné/zadné hydraulické kotúčové s dvojpiestovými strmeňmi a nerezovými rotormi
Odpruženie, predné	Nezávislé; dvojité rameno tvaru A s nastaviteľnými vinutými pružinami	Nezávislé; dvojité rameno tvaru A s nastaviteľnými vinutými pružinami	Nezávislé; dvojité rameno tvaru A s nastaviteľnými vinutými pružinami
Odpruženie, zadné	Nezávislé; spodné rameno tvaru H a horná spojka s nastaviteľnými vinutými pružinami	Nezávislé; spodné rameno tvaru H a horná spojka s nastaviteľnými vinutými pružinami	Nezávislé; spodné rameno tvaru H a horná spojka s nastaviteľnými vinutými pružinami
Zdvih odpruženia, mm	Predné: 203, zadné: 203	Predné: 203, zadné: 203	Predné: 203, zadné: 203
ROZMERY			
Rozmery (š × d × v), mm	1 435 × 2 921 × 1 867	1 435 × 2 921 × 1 867	1 435 × 3 658 × 1 880
Hmotnosť (vrátane kvapalín), kg	576	644	746
Ťažná kapacita, kg	499	499	499
Užitočné zaťaženie, kg	363	363	544
SVETLÁ VÝŠKA	Pod zadnou nápravou s diferenciálom a prevodovkou: 267 Pod podlahou: 267	Pod zadnou nápravou s diferenciálom a prevodovkou: 267 Pod podlahou: 267	Pod zadnou nápravou s diferenciálom a prevodovkou: 236 Pod podlahou: 236
NÁKLADOVÝ PRIESTOR DELUXE			
Typ/materiál	Kompozitný kopolymér polyetylénu s vysokou hustotou	Kompozitný kopolymér polyetylénu s vysokou hustotou	Kompozitný kopolymér polyetylénu s vysokou hustotou
Rozmery (d × š × v), mm	820 × 1 209 × 297	820 × 1 209 × 297	820 × 1 209 × 297
Objem, l	250	250	250 (až 370 s viacúčelovým nosičom na náklad)
Nosnosť, kg	181	181	181
PNEUMATIKY			
Predné	25 × 8 – 12 Ancla MT 26 × 8 – 14 Maxxis Big Horn 2.0, Radial 25 × 8 – 12 Terrahawk AT (každý terén)	25 × 8 – 12 Ancla MT 26 × 8 – 14 Maxxis Big Horn 2.0, Radial 25 × 8 – 12 Terrahawk AT (každý terén)	25 × 8 – 12 Ancla MT 26 × 8 – 14 Maxxis Big Horn 2.0, Radial 25 × 8 – 12 Terrahawk AT (každý terén)
Zadné	25 × 10 – 12 Ancla MT 26 × 10 – 14 Maxxis Big Horn 2.0, Radial 25 × 10 – 12 Terrahawk AT (každý terén)	25 × 10 – 12 Ancla MT 26 × 10 – 14 Maxxis Big Horn 2.0, Radial 25 × 10 – 12 Terrahawk AT (každý terén)	25 × 10 – 12 Ancla MT 26 × 10 – 14 Maxxis Big Horn 2.0, Radial 25 × 10 – 12 Terrahawk AT (každý terén)
Farby	Zelená a žltá	Zelená a žltá	Zelená a žltá
Počet miest na sedenie	2	2	4

*Typ homologizácie a rýchlosť sa môžu v jednotlivých krajinách líšiť. Obráťte sa na svojho predajcu.



XUV855M

XUV855M S4

XUV835M

XUV865M

854 ccm, 3-Valcový, naftový	854 ccm, 3-Valcový, naftový	812 ccm, 4-taktný benzínový, elektrické vstrekovanie paliva (EFI)	854 ccm, 4-taktný, naftový
16,1 (21,9) pri 3 400 ot/min ECE-R24	16,1 (21,9) pri 3 400 ot/min ECE-R24	40,3* (54*) pri 6 000 ot/min J1349	17 (22,9) pri 3 400 ot/min ECE-R24
Kvapalina	Kvapalina	Kvapalina	Kvapalina
27,6	27,6	42,4	42,4
Štandard	Štandard	Štandard	Štandard
Áno	Áno	Áno	Áno
2-rýchlostná prevodovka s plynulo meniteľným prevodom (CVT) s uzatvorenou spojkou a brzdovým motorom	2-rýchlostná prevodovka s plynulo meniteľným prevodom (CVT) s uzatvorenou spojkou a brzdovým motorom	2-rýchlostná prevodovka s plynulo meniteľným prevodom (CVT) s uzatvorenou spojkou, olejová	2-rýchlostná prevodovka s plynulo meniteľným prevodom (CVT) s uzatvorenou spojkou, olejová
0 – 40* dopredu	0 – 51* dopredu	0 – 60 dopredu	0 – 50 dopredu
Automatické zablokovanie (predné)/ pozitívne zamykanie, mechanicky riadené – ručne ovládané (zadné)	Automatické zablokovanie (predné)/ pozitívne zamykanie, mechanicky riadené – ručne ovládané (zadné)	Pozitívne zamykanie, mechanicky riadené (ručne ovládané)	Pozitívne zamykanie, mechanicky riadené (ručne ovládané)
Predné/zadné hydraulické kotúčové	Predné/zadné hydraulické kotúčové	Predné/zadné hydraulické kotúčové s dvojiestovými strmeňmi	Predné/zadné hydraulické kotúčové s dvojiestovými strmeňmi
Plne nezávislé s dvojitým ramenom tvaru A, s nastaviteľnými vinutými pružinami	Plne nezávislé s dvojitým ramenom tvaru A, s nastaviteľnými vinutými pružinami	Plne nezávislé s dvojitým ramenom tvaru A, s nastaviteľnými vinutými pružinami	Plne nezávislé s dvojitým ramenom tvaru A, s nastaviteľnými vinutými pružinami
Plne nezávislé s dvojitým ramenom tvaru A, s nastaviteľnými vinutými pružinami a stabilizačnou tyčou	Plne nezávislé s dvojitým ramenom tvaru A, s nastaviteľnými vinutými pružinami a stabilizačnou tyčou	Plne nezávislé s dvojitým ramenom tvaru A, s nastaviteľnými vinutými pružinami a stabilizačnou tyčou	Plne nezávislé s dvojitým ramenom tvaru A, s nastaviteľnými vinutými pružinami a stabilizačnou tyčou
Predné: 203, zadné: 229	Predné: 203, zadné: 229	Predné: 200,7, zadné: 231,14	Predné: 200,7, zadné: 231,14
1 571 × 3 021 × 1 903	1 571 × 3 911 × 1 903	1 618 × 3 228 × 1 981	1 618 × 3 228 × 1 981
788	946	942 (otvorené pracovisko vodiča) 1 003 (kabína)	949 (otvorené pracovisko vodiča) 1 011 (kabína)
680	680	907	907
635	635	680	680
Pod zadnou nápravou s diferenciálom a prevodovkou: 267 Pod podlahou: 311	Pod zadnou nápravou s diferenciálom a prevodovkou: 267 Pod podlahou: 311	284	284
Deluxe (polypropylénové bočné panely a zadné výklopné čelo; ocelová podlaha a zábrany)	Deluxe (polypropylénové bočné panely a zadné výklopné čelo; ocelová podlaha a zábrany)	Deluxe (polypropylénové bočné panely a zadné výklopné čelo; ocelová podlaha a zábrany)	Deluxe (polypropylénové bočné panely a zadné výklopné čelo; ocelová podlaha a zábrany)
1 143 × 1 320 × 305	1 143 × 1 320 × 305	1 143 × 1 320 × 304,8	1 143 × 1 320 × 304,8
460	460	460	460
454	454	454	454
26 × 9,00 – 12, 4 PR Ancla XT 25 × 9,00 – 12, 4 PR Terrahawk AT 27 × 9,00 – 14, 6 PR Big Horn Maxxis XT	27 × 9,00 – 14, 6 PR Big Horn Maxxis XT	26 × 9 – 12 Ancla M-T (agresívny terén) 25 × 9 – 12 Terrahawk AT (všetky typy terénu) 27 × 9 – R14 Maxxis Big Horn Radial (extrémny terén)	26 × 9 – 12 Ancla M-T (agresívny terén) 25 × 9 – 12 Terrahawk AT (všetky typy terénu) 27 × 9 – R14 Maxxis Big Horn Radial (extrémny terén)
26 × 11,00 – 12, 4 PR Ancla XT 25 × 11,00 – 12, 4 PR Terrahawk AT 27 × 11,00 – 14, 6 PR Big Horn Maxxis XT	27 × 11,00 – 14, 6 PR Big Horn Maxxis XT	26 × 11 – 12 Ancla M-T (agresívny terén) 25 × 11 – 12 Terrahawk AT (všetky typy terénu) 27 × 11 – R14 Maxxis Big Horn Radial (extrémny terén)	26 × 11 – 12 Ancla M-T (agresívny terén) 25 × 11 – 12 Terrahawk AT (všetky typy terénu) 27 × 11 – R14 Maxxis Big Horn Radial (extrémny terén)
Zelená a žltá	Olivovozelená a čierna	Zelená a žltá, kamufláž, olivovozelená a čierna	Zelená a žltá, kamufláž, olivovozelená a čierna
2	4	3 (iba v teréne, 2 sedadlá na ceste)	3 (iba v teréne, 2 sedadlá na ceste)

JAZDITE ŠTÝLOVO S DOPLNKAMI ZNAČKY JOHN DEERE

VÁŠ PREDAJCA PONÚKA ŠIROKÝ SORTIMENT DOPLNKOV ZNAČKY JOHN DEERE – OD ŠTÝLOVÉHO PRACOVNÉHO OBLEČENIA A PRAKTICKÉHO PRÍSLUŠENSTVA AŽ PO DARČEKY A HRAČKY, KTORÉ SI MÔŽETE ZAKÚPIŤ V OBCHODE. TAK NEVÁHAJTE A ZASTAVTE SA U NÁS!



48 - 3320

 **AGROSERVIS**
spol. s. r. o.

Hadovská cesta 6 945 01 Komárno
tel.: 035-774 05 56 fax: 035-774 05 55
www.deere.sk

Zástupca výrobcu **JOHN DEERE** pre Slovensko

Tento textový materiál je určený pre celosvetové použitie. Obsahuje jednak všeobecné informácie, obrázky a popisy, ako aj niektoré ilustrácie a text, ktorý môže obsahovať finančné, úverové, poisťovacie voľiteľné možnosti, ktoré nie sú dostupné vo všetkých regiónoch. Kontaktujte, prosím, miestneho predajcu strojov značky John Deere, od ktorého obdržíte podrobnejšie informácie. Firma John Deere si vyhradzuje právo na zmenu technických údajov, konštrukcie a ceny výrobkov popisovaných v tomto textovom materiály bez predchádzajúceho upozornenia. Kombinácia zelenej a žltej farby, logo jeleňa vo výskoku a nápis JOHN DEERE sú obchodnou značkou spoločnosti Deere & Company.