



DIECI

AGRI MAX

50.8 | 65.8 | 60.9



NAJVYŠŠIA KVALITA

DOKONALOSŤ V CELOM ROZSAHU

Vlastnosti strojov Dieci možno vyjadriť pojmami, ktoré boli vždy ich charakteristickými znakmi: **technológia, spoľahlivosť a životnosť**. Široký sortiment modelov dosahujúca najvyššiu úroveň, je vytvorená pre toho, kto ich používa: **človek**.

Každý deň pracujeme na vývoji našich strojov, aby sme dosiahli čo možno najoptimálnejšie riešenie na základe nášho výskumu, poradenstva a skúseností od zákazníkov. Výsledkom sú stroje, ktoré vyrábame: súbor komponentov a ich zostava zaručujú **optimálnu úroveň výkonu**. Výsledkom je štýl, ktorý vyniká, pretože veríme, že naša identita je našou silou.

AGRI MAX, najvýkonnejší model spomedzi poľnohospodárskych manipulátorov DIECI, bol prepracovaný podľa požiadaviek užívateľov: s novou futuristickou kabínou navrhnutou firmou **Giugiaro Design** a dôležitými zásahmi zameranými na komfort a výkon. Poskytli sme poľnohospodárom **špičkový teleskopický manipulátor**.

EXKLUZÍVNY KOMFORT

TALIANSKY DIZAJN A ŠTÝL

Kabíny manipulátorov Dieci boli vždy kombináciou **komfortu a funkčnosti**. Nové kabíny **DIECI AGRI** s nádychom „**Made in Italy**“.

V interiéri sú použité materiály z automobilového priemyslu, **mäkké na dotyk**, ktoré **eliminujú vibrácie** a poskytujú vynikajúcu **tepelnú a zvukovú izoláciu**. Estetika a kvalita sa prelína s funkčnosťou: priestor v kabíne je obzvlášť jasný, vďaka prispôbeniu farieb a podsvieteniu skupiny pedálov, prepínačov a prístupových schodíkov. Veľké presklenie spolu s LED pracovným osvetlením po obvode stroja a na ramene poskytujú **dokonalý výhľad v rozsahu 360°** za každých podmienok. Elektricky nastaviteľné a vyhrievané zrkadlá a tri bezdrôtové kamery ponúkajú výbornú kontrolu nad monitorovaním okolia stroja.

Užívateľom chceme ponúknuť čo najväčší komfort , viac miesta pre nohy, nastaviteľný volant a laktovú opierku, možnosť výberu z troch rôznych systémov odpruženia sedadla obsluhy a nový **systém tlmenia rázov v kabíne**, ktorý je jedinečný v sektore teleskopických manipulátorov.

K tepelnej pohode bolo potrebné komplexne prepracovať systém klimatizácie a kúrenia. Z výskumu a pokročilých štúdií sme vyvinuli **nový klimatizačný systém**. Spolu s otvárateľnou strechou, zadným oknom a elektricky ovládaným oknom dverí zaisťujú optimálne rozdelenie vzduchu v každom ročnom období.







KOMFORTNEJŠÍ

VÄČŠÍ

- Vylepšená ergonómia a prístup: viac priestoru pre nohy obsluhy

POHODLNEJŠÍ

- Hydraulické odpruženie kabíny účinne eliminuje vibrácie
- Nastaviteľný stĺpik riadenia a nastaviteľná laktová opierka, vyhrievané sedadlo, tri možnosti pruženia

DIZAJN INTERIÉRU

KVALITNÝ NA DOTYK

- Materiál kvalitný a príjemný na dotyk prevzatý z automobilového priemyslu

HLUČNOSŤ

- Zvukotesná strecha, palubná doska a podlaha veľmi dobre izolujú kabínu od vonkajšieho hluku

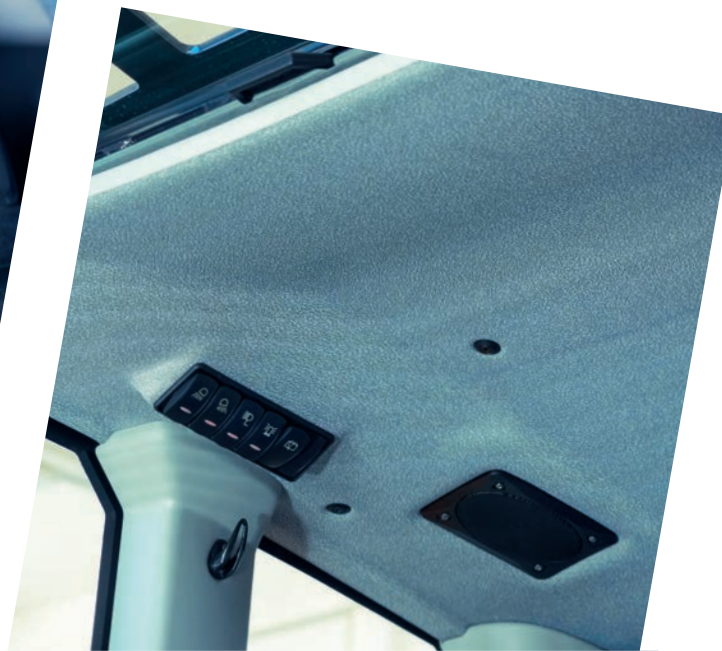

VYLEPŠENÁ KLIMATIZÁCIA

VŽDY SPRÁVNA TEPLOTA

- Optimalizovaný prietok vzduchu: 6 prieduchov, otvárateľné zadné a strešné okno, elektricky ovládané okno dverí
- Rýchle odhmlievanie okien

DVOJITÁ FILTRÁCIA VZDUCHU

- Obsluha chránená pred prachom a zápachom

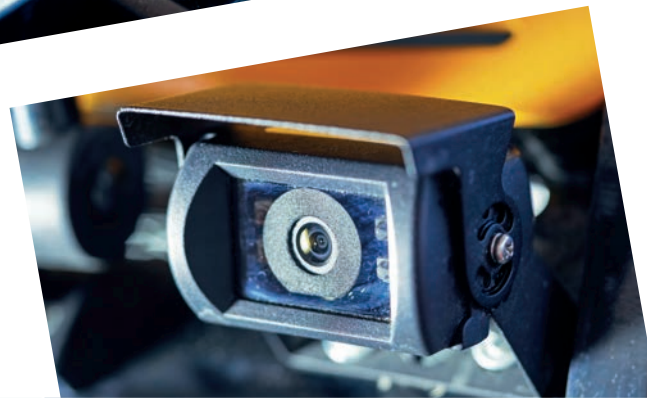



VÝBORNÝ VÝHLAD

ZA AKÝCHKOLVEK PODMIENOK

- Veľké okná: optimálny výhľad vo všetkých smeroch
- Integrované LED pracovné svetlá: výborná svietivosť, dlhá životnosť
- Osvetlenie: po obvode, na ramene a hlave výložníka

VŠETKO POD KONTROLOU

- Integrovaný 7" displej
- Elektricky nastaviteľné a vyhrievané zrkadlá
- Tri bezdrôtové kamery so 7" monitorom (vzadu, pravá strana a rameno)



ČISTÁ TECHNOLOGIA

VÝKON A KONTROLA

Obsluha pracuje, technológia riadi a kontroluje. Nový poľnohospodársky rad je navrhnutý na plne integrovanom a **vyspelom elektronickom riadiacom systéme**: exkluzivita Dieci.

Všetky ovládacie funkcie stroja (ovládanie otáčok, rýchlosť a diagnostika) sa týkajú **jednej riadiacej jednotky**, ktorá meria optimálne pracovné parametre a zobrazuje ich v reálnom čase, čo umožňuje obsluhu mať **vždy všetko pod kontrolou**.

Nový prepracovaný rám pre vyššiu pevnosť a stabilitu, navýšenie zdvihovej kapacity, ovládanie ramena s **novým joystickom**, ktorý obsahuje reverzný prepínač FNR pre jednoduchšie a praktickejšie riadenie pojazdu.

Elektronicky riadený **pohon Vario System** poskytuje silu a kontrolu nad pohybom .









PONUKA MODELOV



AGRI MAX 50.8

↑ Výškový dosah 7,7 m

📊 nosnosť 5,0 t



AGRI MAX 65.8

↑ Výškový dosah 7,7 m

📊 nosnosť 6,5 t



AGRI MAX 60.9

↑ Výškový dosah 8,6 m

📊 nosnosť 6,0 t

NOVÉ TELESKOPICKÉ RAMENO

ELEKTRONICKÝ KOMFORT, TECHNOLOGICKÝ POKROK

- Vystužené rameno vyrobené z vysokopevnostnej ocele: spoľahlivosť a životnosť
- Hydraulický valec s tlmičom rázov: väčší komfort
- Elektronicky riadené odpruženie ramena podľa rýchlosti a výšky
- Nový rozdeľovač: viac úkonov súčasne pre efektívnejšiu prácu
- Pojazd a rameno ovládané novým CAN-bus joystickom

PRIPÁJANIE PRÍSLUŠENSTVA

NOVÝ NOSIČ NÁRADIA

- Väčší pracovný uhol náradia

NOVÝ AUTOMATICKÝ PRIPÁJACÍ SYSTÉM

- Rozpoznávanie pracovného náradia
- jednoduché, bezpečné
- Okamžité nastavenie stroja na prácu

HYDRAULICKÉ ZAISTENIE NÁRADIA

- Dva dvojčinné hydraulické valce



POHON „VARIO SYSTEM“

SILNÝ A RÝCHLY

- Maximálna rýchlosť 40 km/h

TEMPOMAT

- Elektronické ovládanie otáčok a obmedzovač rýchlosti

4 JAZDNÉ MÓDY:

- ECO
- Normal
- Loader
- Creeper









DIECI

AGRI MAX 50.8 VS EVO2

DIECI

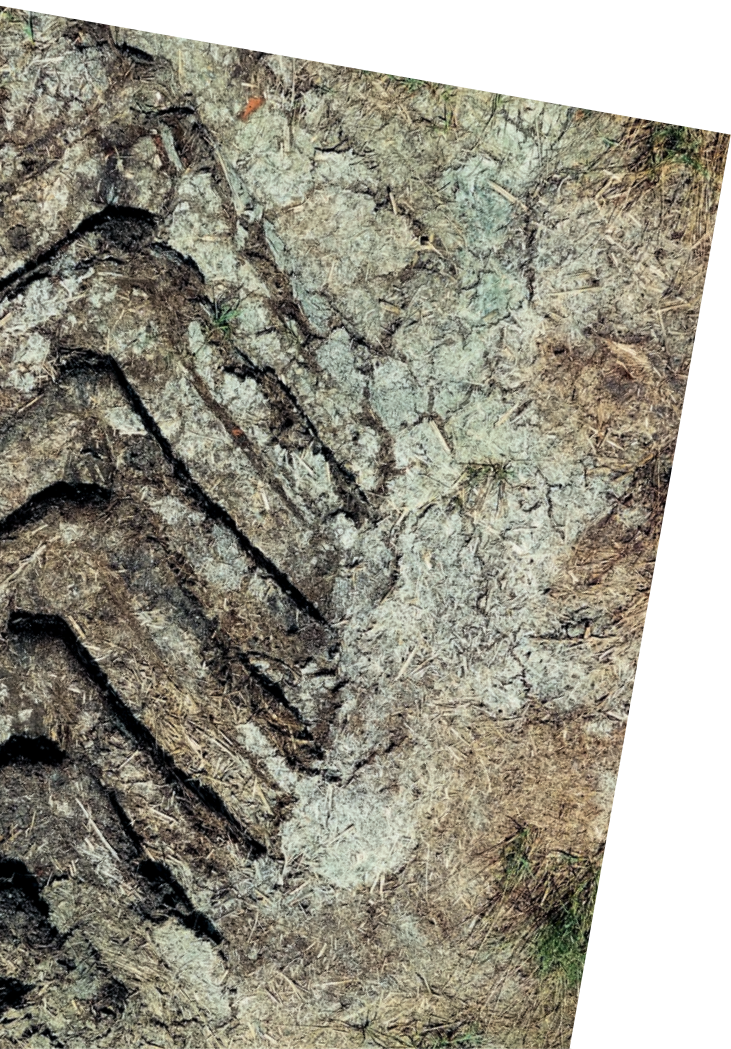

VÝKON

RÝCHLY, PRESNÝ A EKOLOGICKÝ

Nový motor s výkonom 153 koní pre celý sortiment **modelov AGRI MAX** s plne elektronickým ovládaním, ktoré optimalizuje výkon a účinnosť.

Motor s objemom 4485 cm³ poskytuje **krútiaci moment** 636 Nm už pri 1500 ot / min., so systémami DOC, SCR a DPF na zníženie emisií podľa predpisov Stage 4 / Tier 4f.





MOTOR

VYSOKÝ VÝKON

- Krútiaci moment 636 Nm pri 1500 ot/min

ELEKTRONIKA

- Plne elektronicky riadený: optimalizovaný výkon a účinnosť

DLHÝ PRACOVNÝ ČAS

- Nová palivová nádrž: 140 l paliva

ČISTÝ VÝKON

NÍZKE EMISIE

- Stage 4 / Tier 4f
- Katalyzátor DOC+SCR
- 27 litrová nádrž AdBlue

HYDRAULICKÝ SYSTÉM

PIESTOVÉ HYDRAULICKÉ ČERPADLO

- 247 l/min @ 2200 ot/min
- Presné a rýchle pohyby, aj pri vysokom výkone
- Krátky reakčný čas

OBSLUHA NA PRVOM MIESTE

PRÁCU ROBÍME JEDNODUCHŠOU

ÚDRŽBA

Vyrábame stroje, tak ako to chce zákazník!

Spoločnosť Dieci za viac ako polstoročie skúseností v oblasti teleskopických manipulátorov je hrdá na to, že uplatňuje túto konštruktívnu filozofiu: premýšľame nad tým, ako zjednodušiť prácu so strojmi Dieci.

V nových poľnohospodárskych manipulátoroch sme úplne prepracovali **priestor pre motor**, ktorý je po otvorení kapoty výborne prístupný pre rýchlejšiu a pohodlnejšiu údržbu.

Blok chladičov je možné ľahko a rýchlo vyčistiť, pretože je prístupnejší. Mazacie operácie sú vďaka automatickému systému jednoduchšie a rýchlejšie.

Pracovné podmienky pre obsluhu: vzduchový filter je prístupný bez akýchkoľvek nástrojov, perfektne utesnený elektrický systém chránený pred vodou a prachom. Aj zásahy pri výmene hydraulického oleja sú minimálne, pretože sú potrebné len po každých 2000 hodinách prevádzky.





DIECI SERVIS

Služba Dieci Servis je našou technickou asistenčnou službou na celom svete prostredníctvom **rozsiahlej siete predajcov** a autorizovaných servisných stredísk.

Naším zákazníkom priamo pomáhajú špecializovaní technici a každá požiadavka je vybavená vo veľmi krátkom čase: vďaka použitiu automatizovaných skladov môže služba Dieci Servis v priebehu niekoľkých hodín zabezpečiť servisný zásah a náhradné diely po celom svete.

Navštívte webovú stránku www.dieci.com, kde nájdete najbližšieho predajcu.

400

PREDAJCOV

70

KRAJÍN

3

POBOČKY

TECHNICKÉ ÚDAJE

ŠPECIFIKÁCIA

AGRI MAX	50.8 VS EVO2	65.8 VS EVO2	60.9 VS EVO2
Maximálna nosnosť	5000 kg	6500 kg	6000 kg
Maximálny výškový dosah	7,70 m	7,70 m	8,60 m
Trhacia sila	5700 daN	5700 daN	5700 daN
Ťažná sila	7300 daN	7300 daN	7300 daN
Svahová dostupnosť	40 %	40 %	40 %
Hmotnosť stroja	10000 kg	11300 kg	11500 kg
Maximálna rýchlosť	40 km/h	40 km/h	40 km/h

MOTOR

Výrobca	FPT
Menovitý výkon	103 kW (138 HP)
pri otáčkach	2200 ot/min
Maximálny výkon	114 kW (153 HP)
pri otáčkach	1800 ot/min
Objem	4485 cm ³
Emisná norma	Stage IV/Tier 4f DOC+SCR (AdBlue)
Sanie	Preplňovaný s medzichladičom

HYDRAULICKÝ SYSTÉM

Hydraulické čerpadlo	Piestové čerpadlo s variabilným prietokom pre pohyb ramena a riadenie kolies. Zubové čerpadlo pre pohon ventilátora s automatickou reverzáciou.
Prietok čerpadla	247 l/min
Maximálny tlak	26,0 MPa
Hydraulický rozvádzač	Proporcionálny 4 v 1 s integrovaným ovládaním pojazdu FNR

POHON

Typ pohonu	Hydrostatický Vario System s elektronickým ovládaním
Reverzácia	Elektro-hydraulická
Inching	Elektronický pedál pre riadený pohyb dopredu
Jazdné módy	Auto, Eco, Loader, Creeper

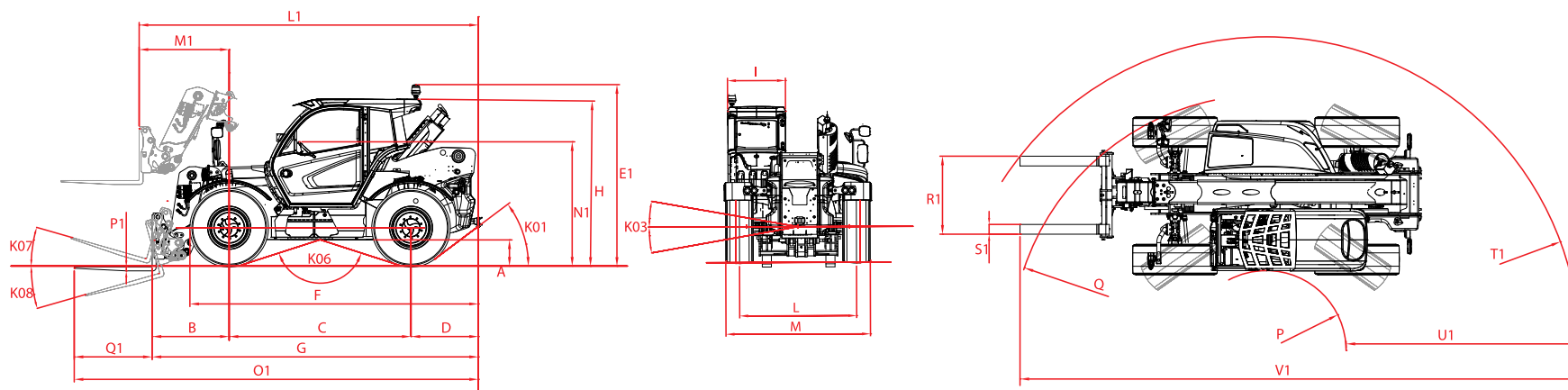

ROZMERY

AGRI MAX	50.8 VS EVO2	65.8 VS EVO2	60.9 VS EVO2
A	400 mm	400 mm	400 mm
B	1186 mm	1186 mm	1536 mm
C	2800 mm	2800 mm	2800 mm
D	1037 mm	1037 mm	1037 mm
E1	2800 mm	2800 mm	2800 mm
F	4442 mm	4442 mm	4442 mm
G	5023 mm	5023 mm	5373 mm
H	2545 mm	2545 mm	2545 mm
I	960 mm	960 mm	960 mm
K01	37°	37°	37°
K03	10°	10°	10°
K06	144°	144°	144°
K07	16°	16°	16°
K08	131°	131°	131°
L	1930 mm	1930 mm	1930 mm
L1	5223 mm	5223 mm	5561 mm
M	2375 mm	2375 mm	2390 mm
M1	1386 mm	1386 mm	1724 mm
N1	1910 mm	1910 mm	1910 mm
O1	6223 mm	6223 mm	6573 mm
P	1229 mm	1229 mm	1229 mm
P1	60 mm	60 mm	60 mm
Q	3933 mm	3933 mm	3933 mm
Q1	1200 mm	1200 mm	1200 mm
R1	1200 mm	1200 mm	1200 mm
S1	150 mm	150 mm	150 mm
T1	4824 mm	4824 mm	5104 mm
U1	3596 mm	3596 mm	3875 mm
V1	8613 mm	8613 mm	9037 mm

MAX
5000 kg

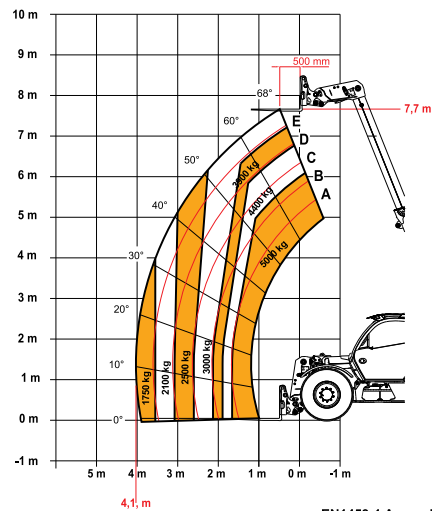

AGRI MAX 50.8

MAX
6500 kg

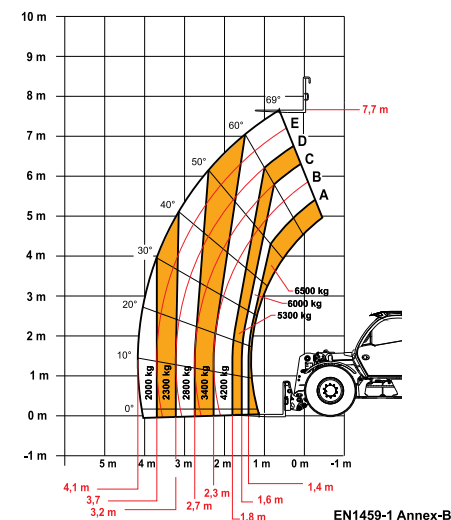

AGRI MAX 65.8

MAX
6000 kg

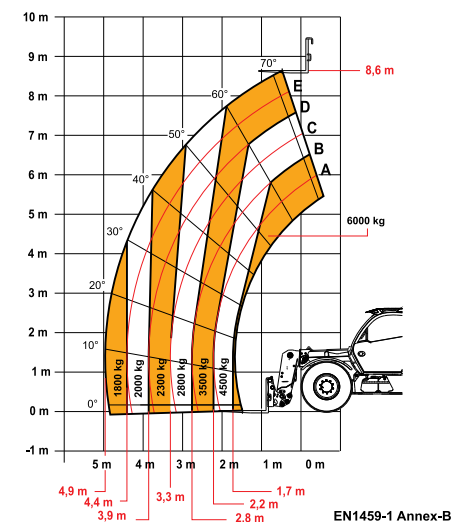

AGRI MAX 60.9

DIECI, SILNÁ SPOLOČNOSŤ

SKÚSENOSTI PRE INOVÁCIE

Navrhujeme a vyrábame stroje od roku 1962 a dnes sme uznávaný ako jeden z najdôležitejších globálnych hráčov.

Centrála spoločnosti sa nachádza v talianskom mestečku Montecchio Emilia. Moderný výrobný závod sa rozprestiera na ploche viac ako 135.000 metrov štvorcových s približne 400 zamestnancami. Dieci je zastúpené vo viac ako 70 krajinách prostredníctvom troch európskych pobočiek v Nemecku, vo Veľkej Británii, vo Francúzsku a globálnej siete s viac ako 400 predajcami.

Výskum a vývoj inovatívnych technológií, školenie a starostlivosť o zákazníkov je neustále v centre našich činností: výsledok tohto neustáleho záväzku sa realizuje v ponuke, ktorá zahŕňa celkovo 159 modelov manipulátorov a špeciálnych strojov pre poľnohospodárstvo, stavebníctvo a priemysel. V posledných dvoch rokoch sme obnovili 80 % sortimentu našich výrobkov, aby sme zákazníkom ponúkali stále viac pokročilých, výkonných, spoľahlivých a bezpečných riešení.

Dnes predstavujeme nový sortiment poľnohospodárskych manipulátorov, 4 skupiny a 15 modelov s veľkými vylepšeniami komfortu a dizajnu.





AGRI MAX

50.8 | 65.8 | 60.9

DIECI

www.dieci.com



AGROSERVIS spol. s r.o.

Hadovská cesta 6, 945 01 KOMÁRNO, www.agroservis.sk